

CARAN D'ACHE

Genève

Schreibgeräte
& Accessoires



CARAN^{D'}ACHE

Genève



LA MAISON CARAN D'ACHE

VON DER KÜNSTLERSCHRIFT BIS ZUR KUNST DER SCHÖNSCHRIFT

Die Anmut einer Linie, der Schwung eines Strichs, die Tiefe einer Farbe: In dieser Welt von Gefühlen verbinden sich Schrift und Bild zu einem Ganzen. Und dort wurzelt unsere Leidenschaft für die Schrift.

Seit einem Jahrhundert perfektioniert Caran d'Ache seine zuverlässigen, präzisen und wertvollen Schreibgeräte und Farben mit traditionsreichem Wissen Schweizer Handwerkskunst.

Ihr weltweites Prestige verdanken sie der Verbindung von Ideen, edlen Materialien und Vornehmheit.

Mit klarem Ziel und freiem Geist engagieren sich die Kunsthandwerker unserer Genfer Werkstätten für Ethik und Authentizität.

HERSTELLUNG IN DEN GENFER WERKSTÄTTEN

Mit seinem wertvollen Erfahrungsschatz verewigt Caran d'Ache, Maison de Haute Ecriture, respektvoll die Kunst des Schreibens. Die vollständig in Genf hergestellten Schreibgeräte von Caran d'Ache sind weltweit für ihre, Swiss Made Vollkommenheit berühmt, da sie Sachverstand und Ästhetik optimal vereinigen. In ihren Werkstätten pflegen unsere Kunsthandwerker wertvolle Traditionen. Mit Leidenschaft erschaffen sie technische Wunderwerke, die sich durch originelle Materialien und perfekte Formen auszeichnen.

CARAN D'ACHE IST LEIDENSCHAFTLICH MIT DER FARBE VERBUNDEN

Lichtstrahlen auf dem Grund der Materie, wertvolle Pigmente geheimnisvoller Herkunft, die sanfte Berührung einer Textur... Seit dem ersten 1915 hergestellten Bleistift verewigt Caran d'Ache in seinen Genfer Werkstätten aus Tradition höchste Ansprüche und Liebe zur Farbe.

Für Berufs- wie auch für junge Freizeitkünstler erzeugen wir im Geist von Swiss Made feine, cremige Minen, zart-transparente Aquarellfarben sowie lebendige, leuchtende, intensive und beständige Farben.

Ein Maison de Haute Ecriture respektiert auch Mensch und Natur. Das erstklassige Zedernholz unserer Bleistifte ist FSC-zertifiziert. Die Minen, Pastellkreiden und Farben entstehen im Geist einer nachhaltigen Entwicklung.



DIE KUNST DER SCHÖNSCHRIFT

Die Schreibgeräte von Caran d'Ache stehen für Raffinesse, Kreativität, Perfektion und Wissen im Zeichen von Swiss Made. Denn die Schrift besteht gleichermassen aus Buchstaben, Persönlichkeit und Überlieferung.

Die Kollektionen von Caran d'Ache sind kunsthawkliche Wunder, technologische Kleinode, Sinnbilder von Eleganz. Sie begeistern durch inspirierte Formen sowie durch edle und seltene Materialien. Seit über achtzig Jahren zeugen sie von der Leidenschaft und Feinheit der schönen Schrift.

Jedes Schreibwerkzeug von Caran d'Ache zeichnet Sie aus. Für den angenehmen Griff gibt es lackierte, guillochierte und polierte Schäfte, für das gute Schreibgefühl rhodinierte Goldfedern oder langlebige Wolfram-Karbid-Kugeln in unserein Kugelschreiber-Minen.



UNSER KNOW-HOW

KUNSTHANDWERK

DIE GRAVUR

Feine Gravuren charakterisieren die Schreibgeräte von Caran d'Ache. Sie entstehen in geduldiger, detailreicher Arbeit. Mit unseren innovativen Techniken wie Laser-, Fräs- oder Diamantgravur entstehen vielfältige Reliefs, mit denen wir zarte Licht- und Schattenspiele erzeugen. Ob Guillochierung oder personalisierte Gravur: Mit höchster Präzision und Aufmerksamkeit für jedes Teilchen verwandeln wir Schreibgeräte in raffinierte Raritäten.

DIE POLITUR

Die Politur des Materials sorgt für sanften Griff, für Schreibkomfort und perfektes Design. Ob glänzend oder matt: Sie verschönert jedes Teilchen unserer Produkte. Alle mit Edelmetall gefertigten Schreibgeräte sind poliert. Auch sehr wichtig ist die Politur bei der Bearbeitung von Lack und Chinalack.

EINMALIGES KÖNNEN DES LACKIERMEISTERS

Als anspruchsvolles Material erfordert der Lack höchste Präzision. Er verschönert unsere Schreibgeräte mit einzigartigem Glanz und einem vielfältigen Farbspektrum, das wir laufend erweitern. Lack ist besonders wertvoll, weil seine Präparation und Anwendung ausserordentliches Können erfordern. Mit jedem seiner Werke engagiert sich Caran d'Ache für Ursprünglichkeit und Perfektion.

DER SCHMUCK

Einfassung von Edelsteinen, Diamanten, Rubinen, Saphiren, Smaragden sowie Gravur eines Namens, von Initialen oder einer kurzen Mitteilung... Damit können alle Liebhaber seltener Objekte ihre Schreibgeräte personalisieren. Auf Anfrage kann man sich von einem Genfer Juwelier selbst ausgesuchte Edelsteine einfassen lassen. Jedes personalisierte und einmalige Schreibgerät ist nummeriert, graviert und von seinem Zertifikat begleitet. Die von Caran d'Ache verwendeten Diamanten sind von geprüfter Herkunft, entsprechen ethischen Grundsätzen, sind nicht in die Finanzierung bewaffneter Konflikte verwickelt sowie konform mit den Resolutionen der Vereinten Nationen.

EDLE MATERIALIEN

DIE EDELMETALLE: SILBER, GOLD, RHODIUM, PLATIN, PALLADIUM

Unsere Kreationen aus massivem Silber und Gold werden systematisch vom Eidgenössischen Zentralamt für Edelmetallkontrolle geprüft und mit seinem Stempel zertifiziert. Die Kunsthandwerker von Caran d'Ache verwenden Gold für ihre schönsten Kreationen. Sie ziselieren, schmücken, gravieren und polieren es in echter Goldschmiede-Tradition. Neue Horizonte eröffnen wir mit Rhodium, diesem besonders harten und raren Metall aus der Platinfamilie, das zweimal teurer ist als Gold. Dank seiner extremen Widerstandsfähigkeit verleiht es den Schreibgeräten einen dauerhaften Glanz, schützt sie vor Korrosion, Oxidation sowie vor Abrieb und Trübung. Das reine, unveränderliche Rhodium bleibt das exklusivste von uns eingesetzte Edelmetall.

DER CHINALACK

Der Chinalack ist ein Naturprodukt aus dem Saft des Lackbaumes (Rhus Vernicifera). Er inspiriert uns zu unseren schönsten Kreationen. Das Können ist von grossen orientalischen Meistern überliefert. Caran d'Ache gehört zu den zwei einzigen westlichen Herstellern, die das Rezept kennen und es mit Geduld anwenden. Zwölf Tage lang werden mehrere Chinalack-Schichten von Hand appliziert. Als Naturlack sowie blau, schwarz oder rot pigmentiert, veredelt er Feuerzeuge und Schreibgeräte der Kollektionen Varius sowie gewisse limitierte Editionen.



Caran d'Ache

LA MAISON CARAN D'ACHE	3
DIE KUNST DER SCHÖNSCHRIFT	5
UNSER KNOW-HOW	7

LIMITIERTE AUSGABEN

PRESTIGE	<i>1010 Timekeeper</i>	13
	<i>Astrograph</i>	19
	<i>Caelograph</i>	25
SPEZIALE	<i>Varius Peter Marino</i>	33
EHRE	<i>Oberalp</i>	41
	<i>Spirit of Switzerland</i>	45
	<i>Chinesische Horoskop</i>	49

KOLLEKTIONEN

VARIUS	63
LÉMAN & LÉMAN SLIM	83
ECRIDOR	115
LES CRAYONS CARAN D'ACHE	143

SCHREIBZUBEHÖR

CHROMATICS TINTE	<i>Tintenfass</i>	146
	<i>Tintenpatronen</i>	151
NACHFÜLLUNGEN		151

ZUBEHÖR

LEDER	<i>La Collection Cuir</i>	157
	<i>Léman</i>	167
GÜRTEL		177
MANSCHETTENKNÖPFE		179

DIENSTLEISTUNGEN

SCHREIBFEDERN	182
INDIVIDUELLE GRAVUR	183
KUNDENDIENST UND GARANTIE	184
WERBEGESCHENKE	185
VERPACKUNG	185
DAS MERCHANDISING BEI CARAN D'ACHE	186





PRESTIGE

LIMITIERTE AUSGABEN





1010 TIMEKEEPER

Mit der limitierten Edition 1010 Timekeeper hat das Maison Caran d'Ache erneut eine technische Meisterleistung geliefert, bei der sich Haute Écriture, die hohe Kunst des Schreibens, und Haute Horlogerie, die hohe Uhrmacherkunst, begegnen. Die beiden traditionell schweizerischen Kunsthandwerke verkörpern beständiges Genie und technische Virtuosität. Unumstößliche Werte werden hier von Generation zu Generation weitergegeben.

Mit dieser limitierten Edition huldigt das Maison Caran d'Ache den Zifferblättern, die den Charakter besonderer Uhren ausmachen. Sie sind die Hüter des zeitlichen Verlaufs, den sie niemals verfälschen, und überdauern die Epochen. Mit dem vertraulichen Design dieses Schreibgeräts sublimiert die Genfer Manufaktur die Ästhetik der Uhren-Kultur.

10 Uhr und 10 Minuten: Der ideale Moment, um die Zeiger anzuhalten. Denn die limitierte Edition 1010 Timekeeper erschliesst sich nur denen, die sich etwas Zeit nehmen. Die unvergängliche Schönheit dieses Präzisionsgeräts verrät ihre Geheimnisse nämlich nur ganz allmählich. Das Maison Caran d'Ache hat die Komponenten des Zifferblatts einer Uhr in einem Schreibgerät neu interpretiert. Diese Reise rund um das Zifferblatt entführt uns sofort die Welt der Haute Horlogerie.

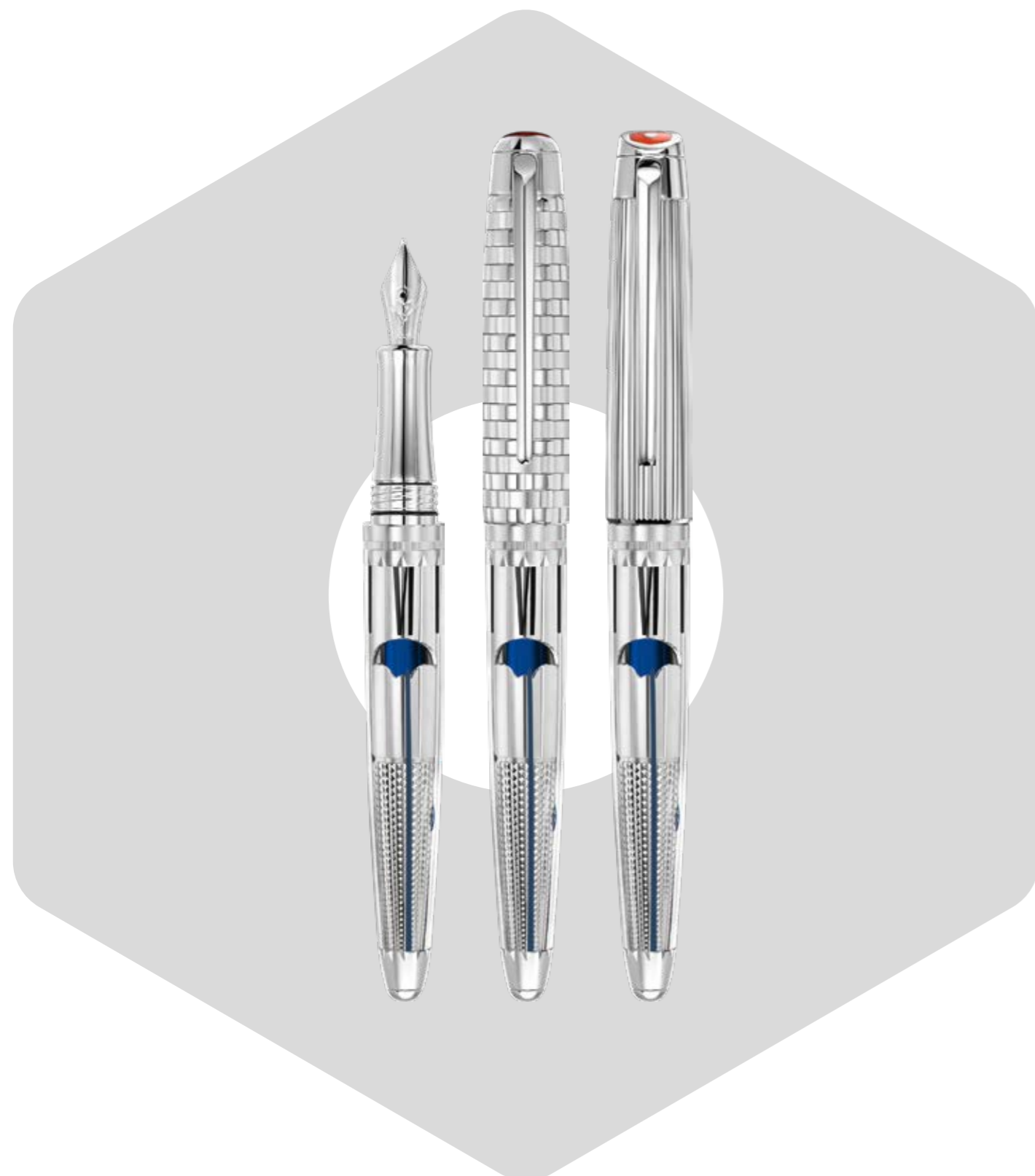

DIE KUNST DER MECHANIK TRIFFT AUF TECHNISCHES DESIGN

Die Hightech-Qualität der limitierten Edition 1010 Timekeeper erkennt man am versilbert-rhodinierten Schaft der 500 Exemplare, welche die Caran d'Ache-Kunsthandwerker von Hand gefertigt haben. Diese einzigartigen Objekte erfordern die Anwendung vieler anspruchsvoller Handwerkskünste: Guillochierung, Gravur, von Hand Polierung, Lackierung und PVD-Keramikbeschichtung. Die limitierte Edition 1010 Timekeeper wird mit zwei versilberten und rhodinierten Verschlusskappen angeboten, die man, wie das Armband einer Uhr, nach Lust und Laune auswechseln kann. Eine der Verschlusskappen orientiert sich an geflochtenen Uhrenarmbänder aus Metall. Die zweite Kappe hat die Erkennungsmerkmale einer Krone entlehnt, über die man die Uhrzeit einstellt. Auf die Verschlusskappen jedes Schreibgeräts ist die generische Seriennummer «1 in 500 pieces» (1 von 500 Stück) eingraviert.



1010 TIMEKEEPER
RHODINIERTER SILBERATTRIBUTE

FÜLLFEDERHALTER / Federbreiten M-1621.481
(andere Federspitzenbreiten sind auf Anfrage erhältlich)

Feder aus 18 Karat Gold, Rhodiumüberzug
Ein Fenster in der Form einer Mondphasenanzeige gibt den Blick auf den Füllstand der Tinte in der Kolbenpumpe frei
Nachfüllungen: Tintenfass oder Tintenpatrone der Chromatics-Kollektion (S.148-151)



1010 TIMEKEEPER
RHODINIERTER SILBERATTRIBUTE

ROLLER / 1622.481
(andere Federspitzenbreiten sind auf Anfrage erhältlich)

Nachfüllungen: Rollerpatrone, fine oder medium, blau oder schwarz (S.152)

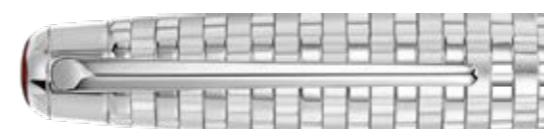

VERSCHLUSSKAPPE
UHRENARMBAND EFFEKT
1010 TIMEKEEPER

Im Stil eines geflochtenen Uhrenarmbands aus Metall; versilbert und rhodiniert
Clip im Design eines «Dauphine»-Zeigers
Gravur der generischen Seriennummer «1 in 500 pieces»
(1 von 500 Stück) auf der Kappe



VERSCHLUSSKAPPE
UHRENKRONE EFFEKT
1010 TIMEKEEPER

Mit den Erkennungsmerkmalen einer Uhrenkrone; versilbert und rhodiniert
Clip im Design eines «Dauphine»-Zeigers
Gravur der generischen Seriennummer «1 in 500 pieces»
(1 von 500 Stück) auf der Kappe



Eine unverwundliche Schatulle: Eine schwarz lackierte Box schützt, wie bei einer Uhr, die limitierte Edition 1010 Timekeeper vor dem Zahn der Zeit. Darin wird das zeitlos-schöne Schreibgerät mit den beiden beliebig austauschbaren Kappen und dem passenden Tintenfass eindrucksvoll in Szene gesetzt.

DIE LIMITIERTE EDITION 1010 TIMEKEEPER WIRD AUSGELIEFERT MIT:

- zwei austauschbaren Verschlusskappen
- einem exklusiven Tintenfass, verziert mit einem Zifferblatt-Motiv, löschrbarer blauer Tinte (Idyllic Blue)
- einer Broschüre über die Edition

Masse: 20.7 x 20.7 x 12 cm

PRESTIGE - LIMITIERTE AUSGABEN - 1010 TIMEKEEPER



DAS TINTENFASS
1010 TIMEKEEPER

Die Schatulle beherbergt auch ein eigens für diese limitierte Edition hergestelltes Tintenfass. Sein versilberter und rhodierter Aufsatz ist geriffelt wie eine Uhren-Krone und mit einem feinen Konterfei des Caran d'Ache-Logos, mit römischen Ziffern, Zeigern und Zifferblatt-Details verziert.

VERKAUFSWERBUNG
1010 TIMEKEEPER

AUSSENVITRINEN-SET NACH MASS
1 schwarzer Sockel: 50 x 40 cm
1 Hintergrundbild: 50 x 60 cm
1 Stifthalter
1 „Storytaker“-Aufsteller
Aufstellhinweise: auf Anfrage sind auch 2 Sets erhältlich



DIE BROSCHÜRE
1010 TIMEKEEPER

21 x 21 cm
20 Innenseiten
Dreisprachige Broschüre in: FR / DE / EN
Referenz: 100016.494





ASTROGRAPH

Das Maison Caran d'Ache und das noch junge Uhrmacherunternehmen MB&F, die die gleiche kreative Leidenschaft für exzellente Mechanik teilen, vereinen ihr Know-how und entwarfen ein aussergewöhnliches Schreibgerät: den Astrograph. Diese Kreation ist eine EHRE an das Forschergenie und an die Kindheitsträume, die den technischen Meisterleistungen zugrunde liegen.

Zur Eroberung neuer Welten

Maximilian Büsser hatte die originelle Idee, seine eigenen Träume mit einem Raketen-Stift ins Weltall zu projizieren. Die technischen und kreativen Kräfte des Maison Caran d'Ache begrüßten dieses neue Abenteuer mit Begeisterung. Mit der Entwicklung des Astrograph brachten Caran d'Ache und MB&F ein Schreibgerät mit komplexem Design heraus, das perfekten Schreibkomfort bietet. Wie eine Odyssee unserer Zeit symbolisiert die Kreation dieses einzigartigen Gegenstands die Eroberung des Weltraums durch die Verwirklichung von Träumen.



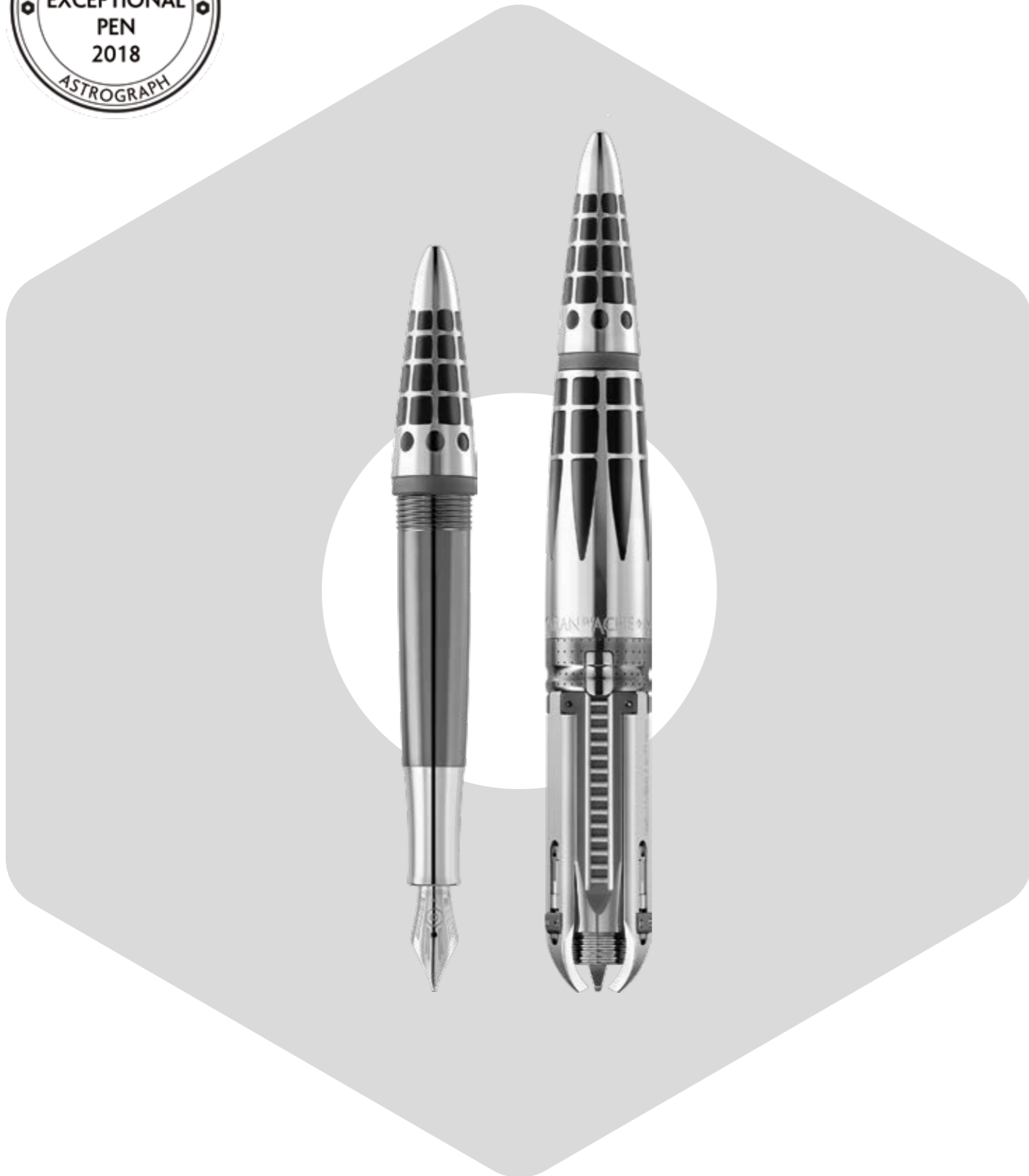

Die Verwirklichung des Astrograph war eine echte technische Herausforderung, die die Teams des Maison Caran d'Ache, inspiriert von Maximilian Büssers schöpferischer Begabung meisterhaft bewältigten. Das Konzept entstand nach vier Jahren fruchtbarer Zusammenarbeit, und die Entwicklung des endgültigen Modells erforderte ein weiteres Jahr. Über 500 von Hand ausgeführte Arbeitsschritte waren für seine Herstellung in den Werkstätten der Genfer Manufaktur notwendig. Der schlanke Schaft des Astrograph erinnert an die Form einer Weltraumrakete. Die Astrograph Kreation mit perfekt integriertem Design umfasst 99 innovative Elemente. Der Astrograph ist als limitierte Ausgabe in drei Endbearbeitungen erhältlich: mit einer Plattierung aus auf Hochglanz poliertem Rhodium, aus sandgestrahltem mattem Rhodium oder aus anthrazitgrauem Ruthenium. Die generische Nummerierung wurde in eine der 3 Stützstreben der Rakete graviert. Dort steht: Limited Edition 1 in 99 pieces.



ASTROGRAPH
AUSFÜHRUNG AUF HOCHGLANZ
POLIERTES RHODIUM

FÜLLFEDERHALTER / Federbreiten M-1654.481
(andere Federspitzenbreiten sind auf Anfrage erhältlich)

Feder aus 18 Karat Gold, mit Rhodium verkleidet
Limitierte Ausgabe, 1 von 99 Stück
Nachfüllungen: Tintenfass oder Tintenpatrone der Chromatics-Kollektion
(S.148 -151)



ASTROGRAPH
AUSFÜHRUNG AUF HOCHGLANZ
POLIERTES RHODIUM

FÜLLFEDERHALTER / Federbreiten M-1656.481
(andere Federspitzenbreiten sind auf Anfrage erhältlich)

Feder aus 18 Karat Gold, mit Rhodium verkleidet
Limitierte Ausgabe, 1 von 99 Stück
Nachfüllungen: Tintenfass oder Tintenpatrone der Chromatics-Kollektion
(S.148 -151)



ASTROGRAPH
RHODIUMPLATTIERUNG MIT MATTEM,
SANDGESTRAHLETEM FINISH

FÜLLFEDERHALTER / Federbreiten M-1655.481
(andere Federspitzenbreiten sind auf Anfrage erhältlich)

Feder aus 18 Karat Gold, mit Rhodium verkleidet
Limitierte Ausgabe, 1 von 99 Stück
Nachfüllungen: Tintenfass oder Tintenpatrone der Chromatics-Kollektion
(S.148 -151)



ASTROGRAPH
RHODIUMPLATTIERUNG MIT MATTEM,
SANDGESTRAHLETEM FINISH

ROLLER / 1665.481

Limitierte Ausgabe, 1 von 99 Stück
Nachfüllungen: Rollerpatrone - Rollerball feine Spitze, Fineliner feine oder mitteldicke Spitze, blau oder schwarz (S. 152)





Die Astrographen-Box im Design einer Abschussrampe beherbergt das Raketen-Schreibgerät und den Astronauten, beide startklar für ihren Weg ins All. Aluminiumbox, Deckel mit Magnetverschluss. Plexiglas-Deckel, farbiger Siebdruck einer Startrampe. Auf der schwarzen Basis befinden sich 3 Verankerungspunkte zur Stabilisierung der Rakete in der Deckelmitte.

LIEFERUMFANG DES ASTROGRAPHEN IN LIMITIERTER AUSGABE:

- Gebrauchsanleitung / Garantie für den Astrographen
- zwei kleinen blauen Tintenpatronen oder eine schwarze Rollerball- Patrone (feine Spitze)
- leder-Etui für den Astrographen
- die Astrographen-Broschüre



DIE BOX
ASTROGRAPH

Abmessungen / 34.2 x 38.5 x 14.5 cm
 Höhe der Box (Deckel geschlossen): 10 cm
 Höhe der Box (Deckel offen): 30 cm
 Höhe der geschlossenen Box + Rakete (aufrecht): 26.5 cm
 Durchmesser der Deckelbasis: 20 cm
 Gesamtdurchmesser: 44 cm
 Sie kann auch als Vorführständer zur Präsentation der Edition im Schaufenster verwendet werden.

ETUI
ASTROGRAPH

Abmessungen des geschlossenen Etuis
 18 x 6 x 2.5 cm
 Ausgeführt aus Kalbsleder, innen mit Nubukleder gefüttert und Magnet-Verschluss

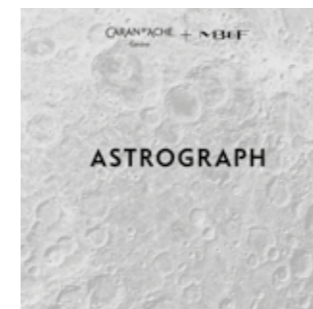

DIE BROSCHÜRE
ASTROGRAPH

24.5 x 24.5 cm
 20 Seiten innen
 Dreisprachige Broschüre in: FR / EN / DE
 Referenz: 100015.697



CAEOGRAPH

Caran d'Ache lüftet den Schleier um sein hochwertiges Schreibgerät, den Caelograph – eine einmalige Erfindung, die technische Finesse und Design mit einer der größten Faszinationen der Menschen verbindet: den Himmel.

Ganz im Sinne seines kontinuierlichen Strebens nach Exzellenz und Innovation stellt Caran d'Ache erneut sein Know-how und seine Kreativität für einmalige Schreibgeräte unter Beweis. Wie Erfinder auf der Suche nach neuen Glanzleistungen haben die Kunsthandwerker des Unternehmens ihre gesamten kreativen und technischen Fertigkeiten für die Entwicklung dieses revolutionären Schreibgeräts eingesetzt. Die Authentizität des Produkts wurde durch die enge Zusammenarbeit mit einem Astronomen gewährleistet, der sich mit großer Begeisterung den Sternen und der Erkundung des Himmels widmet.

Eine personalisierte Reise in das Zentrum des Kosmos

Schreibgerät, Beobachtungsinstrument oder Kunstwerk? Der Caelograph ist all dies zusammen. Dieser Füllfederhalter oder Roller, der laut seinem Taufnamen «den Himmel schreibt», ermöglicht es dank eines ausgefeilten Mechanismus, die Position der Sterne und der Sternbilder zu einer bestimmten Uhrzeit und an einem bestimmten Tag zu bestimmen. Er ist eine leidenschaftliche EHRE an die seit Urzeiten bestehende enge und mystische Beziehung zwischen den Menschen und den Sternen, zwischen der Erde und dem Himmel.



Als Schreibgerät und Beobachtungsinstrument feiert der Caelograph die Verbindung zwischen den Künsten und den Wissenschaften, zwischen den Gestirnen und den Menschen. Er wird in drei limitierten Serien angeboten und ist eine leidenschaftliche EHRE an die Astronomie.

Der Caelograph ist mit einer beweglichen Himmelskarte verziert, fein auf nachtblauen Chinalack graviert und mit silbernen Partikeln angereichert. Auf Kappe und Schaft sind die emblematischen Zeitlinien einer Sonnenuhr graviert. Eine Windrose schmückt das Ende des Schafts während der Clip die Form eines Kompasses hat, mit dem an die Jahrtausende alte Verbindung zwischen Navigation und Astronomie erinnert wird.



DIE HIMMELSMECHANIK IMMER GRIFFBEREIT HALTEN

Diese exklusive, mit einer Himmelskarte verzierte Kreation ist nicht nur eine technische Meisterleistung, sondern besticht mit einer durch nachtblauen Chinalack sublimierten Ästhetik. Über die Frage der Genauigkeit hinaus, stellte die Darstellung einer ebenen Karte auf der elliptischen Oberfläche eines Schreibgeräts eine große technische Herausforderung dar. Zum ersten Mal wurde das als «Mercator» bezeichnete Projektionsverfahren für ein Schreibgerät angewandt. Die zweite Meisterleistung ist, dass es Caran d'Ache gelungen ist, auf einer so kleinen Fläche wie der eines Schreibgeräts die 51 Sternbilder und 353 Sterne darzustellen, die von der nördlichen Hemisphäre aus beobachtet werden können.

Aber die technische Raffinesse des Schreibgeräts geht noch weiter. Anhand der beweglichen Himmelskarte lässt sich ganz einfach die Position der Gestirne bestimmen. Die ganze Genialität des System beruht auf einem exklusiven Mechanismus mit zwei Ringen: ein beweglicher Ring für die Uhrzeit und ein fester Ring für die Tage und Monate. Es genügt, die erforderlichen Einstellungen vorzunehmen, so dass die Karte auf dem gewählten präzisen Moment positioniert wird. Eine halbttransparente Hülse, auf der die Horizontlinie, die Kardinalpunkte und der Zenit abgebildet sind, legt sich über das Sterngewölbe und ermöglicht die Bestimmung des sichtbaren Teils.



CAELOGRAPH SIRIUS
GOLDPLATTIERTE ATTRIBUTE

FÜLLFEDERHALTER / Nach Breite 20: 1632.681 / 45: 1632.481 / 30: 1632.581

Feder M : Gelbgold 18 Karat (andere Federspitzenbreiten sind auf Anfrage erhältlich)
1 Diamant auf den Stern Sirius
Nachfüllungen: Tintenfass oder Tintenpatrone der Chromatics-Kollektion (S.148 -151)



CAELOGRAPH ALPHA
PLATINIERTER AUSFÜHRUNG

FÜLLFEDERHALTER / Nach Breite 20: 1631.681 / 45: 1631.481 / 30: 1631.581

Feder M aus Gold 18 Karat, platinieren (andere Federspitzenbreiten auf Anfrage erhältlich)
Nachfüllungen: Tintenfass oder Tintenpatrone der Chromatics-Kollektion (S.148 -151)



CAELOGRAPH SIRIUS
GOLDPLATTIERTE ATTRIBUTE

ROLLER / Nach Breite 20: 1642.681 / 45: 1642.481 / 30: 1642.581

Nachfüllungen: Rollerpatrone - Rollerball feine Spitze, Fineliner feine oder mitteldicke Spitze, blau oder schwarz (S.152)



CAELOGRAPH ALPHA
PLATINIERTER AUSFÜHRUNG

ROLLER / Nach Breite 20: 1641.681 / 45: 1641.481 / 30: 1641.581

Nachfüllungen: Rollerpatrone - Rollerball feine Spitze, Fineliner feine oder mitteldicke Spitze, blau oder schwarz (S.152)





Die neue Erfindung wird in der Caelograph-Schatulle angeboten. Aus Holz mit grau glänzender Lackierung und Siebdruck. 3 herausnehmbare Einlagen zur korrekten Positionierung jedes Bestandteils der Schatulle.

DIE LIMITIERTE CAELOGRAPH-EDITION WIRD AUSGELIEFERT MIT:

- Gebrauchsanleitung / Spezialgarantie
- zwei kleinen blauen Tintenpatronen oder einer schwarzen Rollerball-Patrone, feine Spitze
- einem Tintenfass «Caelograph» und einem Kompass «Caelograph»

Abmessungen: 26.3 x 19.3 x 10 cm

PRESTIGE- LIMITIERTE AUSGABEN - CAELOGRAPH



DAS TINTENFASS
CAELOGRAPH

Der Caelograph wird mit einem personalisierten Tintenfass geliefert, dessen Deckel dieselbe Oberfläche hat wie Ihr Schreibgerät. Je nach Modell: Palladium-Ausführung, Vergoldung 2N oder 5N. Tinte in der Farbe «Blue Night» (Nachtblau).

DER KOMPASS
CAELOGRAPH

Der seit mehreren Jahrtausenden verwendete Kompass zeigt den magnetischen Norden an. Er ermöglicht es, sich zu orientieren und vereinfacht somit die Verwendung des Caelograph. Dieses unentbehrliche Navigationsinstrument unterstützt Ihren Caelograph beim Lesen des Himmels. Je nach Modell: Palladium-Ausführung, Vergoldung 2N oder 5N. Passend zur Ausführung des Schreibgeräts.



DIE BROSCHÜRE
CAELOGRAPH

26 cm x 24 cm
22 Innenseiten
Broschüre in 5 Sprachen erhältlich
Referenz:
FR: 100013.519 / DE: 100013.521
EN: 100013.520 / CN: 100013.524
ES: 100013.522





SPEZIALE

LIMITIERTE AUSGABEN





VARIUS PETER MARINO

Caran d'Ache präsentiert zwei Meisterwerke, den Varius Peter Marino und den Varius Peter Marino - Special Edition, nach Entwürfen des berühmten amerikanischen Architekten, talentierten Kreativen und Liebhabers edler Materialien Peter Marino. Die Varius-Schreibgeräte von Caran d'Ache waren aus dem Leben des Designers nie wegzudenken. Er zeichnet damit seit jeher seine wundervollen architektonischen Gesamtkunstwerke.

Die Kultkollektion von Caran d'Ache

Varius ist das Resultat unserer Begeisterung für die Arbeit mit schönen Materialien. Am Schaft der Schreibgeräte-Kreationen entlocken die Handwerksmeister der Genfer Manufaktur edlen Materialien wie Chinalack, Karbonfaser oder Ebenholz ihre ganze Pracht. Die Kollektion zeichnet sich durch Präzision, technische Perfektion, Eleganz und beispiellosen Schreibkomfort aus.

Die Varius Peter Marino-Modelle setzen auf wunderbar weiches Leder. Die beiden modernen, ausgefallenen und besonders trendigen Kreationen lassen die Rockerwelt des Architekten mit dem Stil der Varius-Schreibgeräte verschmelzen. Die zentralen Werte der Varius-Kollektion bleiben dabei jedoch unangetastet. Bei dieser Massarbeit mit neuartigen Materialien fließt überliefertes Know-how in zwei hochwertige Spitzenklasse-Produkte ein.



Die unverkennbare Persönlichkeit des Stararchitekten kommt beim Varius-Modell Peter Marino - Special Edition besonders klar zur Geltung. Die Attribute dieses selbstbewussten Schreibgeräts sind für Peter Marino Symbole der Macht.

Caran d'Ache hat sie geschmackvoll und fachkundig interpretiert. Die Schnürung (Handarbeit!) des Leders verläuft durch versilberte und rhodinierte Ösen. Ein versilberter und rhodiniertes Schädel mit Augenhöhlen aus schwarzem Onyx überragt die Kappe als Reminiszenz an Peter Marinos zahlreiche Ringe. Der Schaft dieser Schreibgeräte ist mit Kalbsleder aus Frankreich ummantelt. Auch die grossen Luxuslederwaren-Hersteller verwenden dieses edle Leder mit dem natürlichen Look. Mit der Zeit und dem Gebrauch entwickelt es eine Patina, die es authentisch wirken lässt.

Die generische Seriennummer 1/148 verweist auf die Adresse des Architekten in Manhattan: 148 East 58 Street. Diese Gravur (1/148) sowie die Kalligraphie-Signatur von Peter Marino befinden sich auf der Kappe.



**VARIUS PETER MARINO
SPECIAL EDITION**
VERSILBERT RHODINIERT

FÜLLFEDERHALTER / Federbreiten M- 1653.491
(andere Federspitzenbreiten sind auf Anfrage erhältlich)

Feder aus 18 Karat Gold, mit Rhodium verkleidet
Nachfüllungen: Tintenfass oder Tintenpatrone der Chromatics-Kollektion (S.148 -151)



**VARIUS PETER MARINO
SPECIAL EDITION**
VERSILBERT RHODINIERT

ROLLER / 1653.471

Nachfüllungen: Rollerpatrone - Rollerball feine Spitze, Fineliner feine oder mitteldicke Spitze, blau oder schwarz (S.152)



DIE BOX
VARIUS PETER MARINO
SPECIAL EDITION

19.5 x 10.2 x 6.8 cm
Die vollständig mit Kunstleder verkleidete Holzbox ist mit einer feinen schwarzen Naht verziert. Der Siebdruck ist allgegenwärtig. Die Einlage wurde eigens an die Form des Schreibgeräts angepasst. Die Sonderedition «Varius Peter Marino» wird folgendermassen ausgeliefert mit:
- Gebrauchsanleitung / Garantie
- zwei kleinen blauen Tintenpatronen oder einer schwarzen Rollerball-Patrone, feine Spitze
- der Broschüre über die Edition

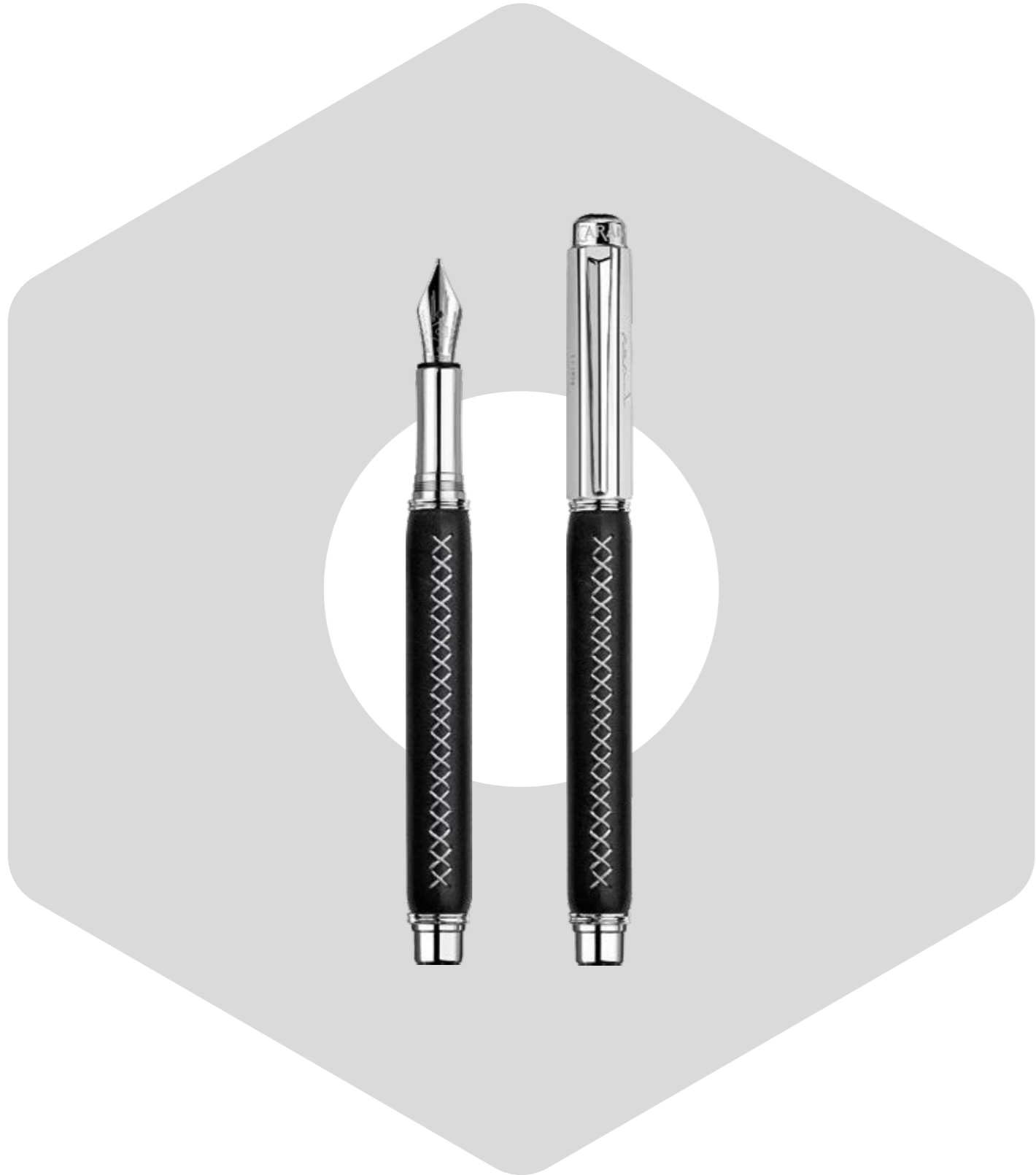

VARIUS PETER MARINO
VERSILBERT RHODINIERT

FÜLLFEDERHALTER / Federbreiten M- 1652.491
(andere Federspitzenbreiten sind auf Anfrage erhältlich)

Feder aus 18 Karat Gold, mit Rhodium verkleidet
Nachfüllungen: Tintenfass oder Tintenpatrone der Chromatics-Kollektion (S.148 -151)



VARIUS PETER MARINO
VERSILBERT RHODINIERT

ROLLER / 1652.471

Nachfüllungen: Rollerpatrone - Rollerball feine Spitze, Fineliner feine oder mitteldicke Spitze, blau oder schwarz (S.152)



VARIUS PETER MARINO
VERSILBERT RHODINIERT

KUGELSCHREIBER / 1652.481

Nachfüllungen: Goliath Patrone, large, medium oder fine (S.152)



DIE BOX
VARIUS PETER MARINO

19,5 x 10,2 x 6,8 cm
Die vollständig mit Kunstleder verkleidete Holzbox ist mit einer feinen schwarzen Naht verziert.
Der Siebdruck ist allgegenwärtig.
Die Wende-Einlage kann wahlweise 1 oder 2 Schreibgeräte aufnehmen.
Die Edition «Varius Peter Marino» wird folgendermassen ausgeliefert mit:
- Gebrauchsanleitung / Garantie
- zwei kleinen blauen Tintenpatronen oder einer schwarzen Rollerball-Patrone, feine Spitze
- der Broschüre über die Edition

LADENWERBUNG
VARIUS PETER MARINO

Eine Exklusivvorrichtung zur Präsentation im Schaufenster ist ebenfalls erhältlich.



DIE BROSCHÜRE
VARIUS PETER MARINO

9,5 x 19 cm
16 Innenseiten
Zweisprachige Broschüre: FR / EN
Referenz: 100015.833

Das Modell Varius Peter Marino wurde vom Architekten selbst entworfen und ist direkt der Vorstellungskraft dieses entschieden modernen Mannes entsprungen. Der Schaff des Haute-Ecriture-Schreibgeräts ist mit Leder bezogen. Seine Verarbeitung sorgt für beispiellosen Komfort. Eine feine graue Naht zieht sich über die gesamte Schaftlänge und verweist auf die Modewelt, der Peter Marino sehr zugetan ist.
Die Einheitsnummer der limitierten Edition huldigt der Eröffnung seines ersten New Yorker Studios: 1/1978 (1 Stück von insgesamt 1978).
Die generische Nummerierung (1/1978) sowie die Kalligraphie-Signatur von Peter Marino sind in die Kappe graviert.





EHRE

LIMITIERTE AUSGABEN



OBERALP

In der ästhetischen Kontinuität der limitierten Editionen, die der «Poya» und der «Rindyà» gewidmet sind, bringt die neue Kreation Oberalp das feine Geschick der Handwerksmeister des Maison Caran d'Ache in der figürlichen Gravur zur Geltung.

Die Schöpfer von Caran d'Ache haben die limitierte Edition Oberalp als EHRE an den alpinen Geist entwickelt, der untrennbar mit der Schweizer Identität verknüpft ist. Die faszinierende Bergwelt und ihre lebendige Folklore, die in Liedern, Malereien, Scherenschnitten oder Gravuren auf den Fassaden der Chalets zum Ausdruck kommt, bilden ein lebendiges Erbe und lassen den alpinen Geist der Schweiz fortleben.

Der Oberalppass

Der 2044 Meter hohe Oberalppass ist eine emblematische Passhöhe des alpinen Erbes der Schweiz. Er liegt im Herzen der Schweizer Alpen und verbindet das Rhonetal und das Rheintal auf der Wasserscheide zwischen dem Norden und dem Süden. Seit Anfang des 19. Jahrhunderts sind die Schweizer Alpenpässe Hüterinnen der transalpinen Kommunikation auf wichtigen, unabhängigen und neutralen Achsen und ermöglichen auch heute weiterhin die Überquerung der Alpen.

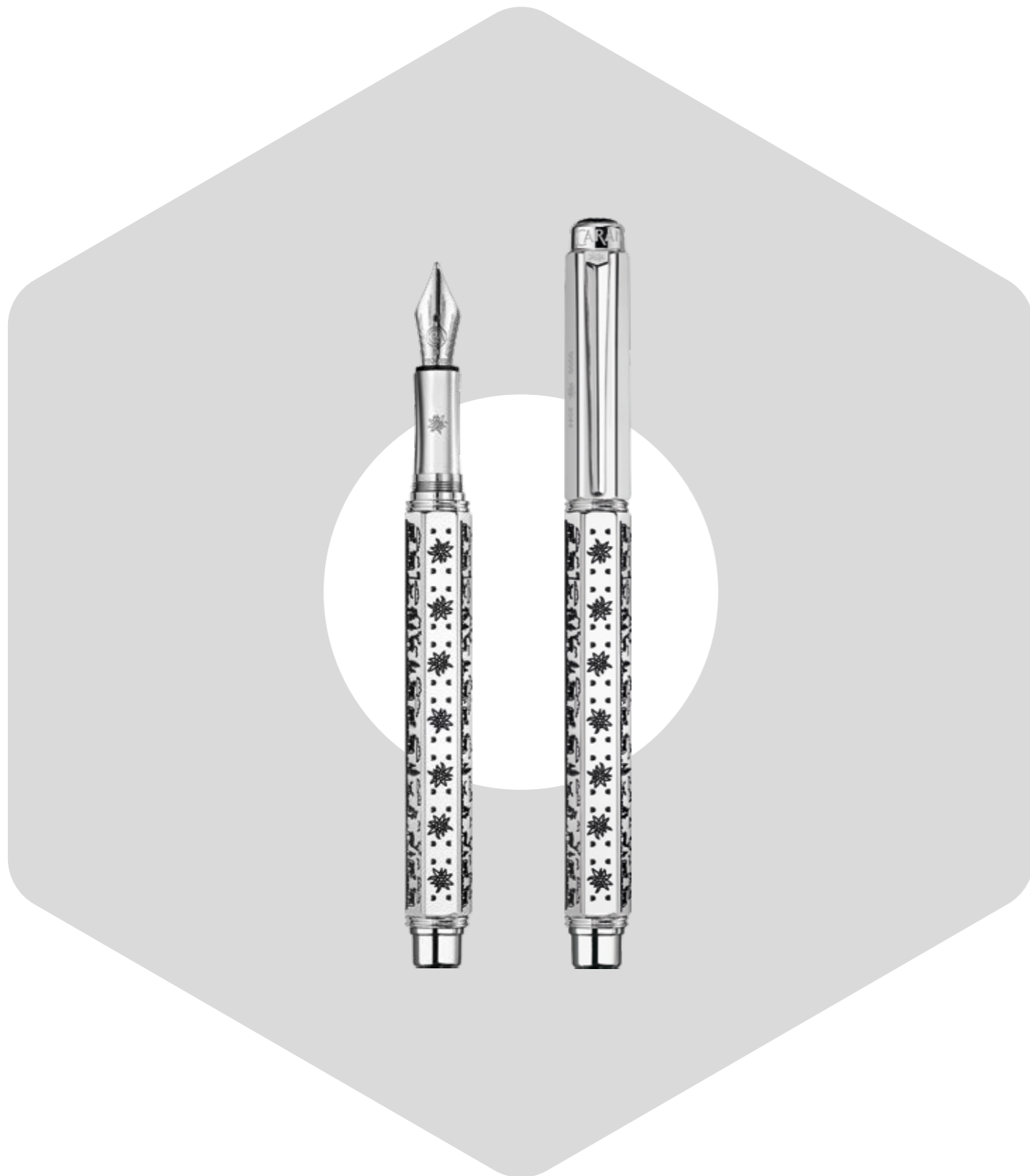

Bei der limitierten Edition Oberalp dreht sich alles um Alpen-Spirit und Gebirgszauber. Ein narrativer Fries ist als Ehre an das Alpenleben und die idyllischen Landschaften der Schweizer Berge auf drei Seiten des Schafts des Schreibgeräts graviert. Ein zweiter Fries auf den anderen drei Seiten des Schafts zeigt die Schönheit des Edelweiß. Die Ausführung dieser Miniaturfries erinnert an die Finesse der traditionellen alpinen Kunst des Scherenschnitts. Jedes Schreibgerät ist in schwarzen Lack gehüllt, der vollständig von Hand aufgetragen wurde. Die Schaftspitze der Füllfederhalter und der Tintenroller sind mit den fein gravierten Silhouetten von drei Edelweissen geschmückt. Als EHRE an den höchsten Punkt des Oberalppasses werden sie in 2044 nummerierten Exemplaren angeboten.

EHRE - LIMITIERTE AUSGABEN - OBERALP



OBERALP
RHODINIERTER SILBERATTRIBUTE

FÜLLFEDERHALTER / Federbreiten M - 1651.481
(andere Federspitzenbreiten sind auf Anfrage erhältlich)

Feder aus 18 Karat Gold, mit Rhodium verkleidet
Nachfüllungen: Tintenfass oder Tintenpatrone der Chromatics-Kollektion (S.148 -151)



OBERALP
RHODINIERTER SILBERATTRIBUTE

ROLLER / 1661.481

Nachfüllungen: Rollerpatrone - Rollerball feine Spitze, Fineliner feine oder mitteldicke Spitze, blau oder schwarz (S.152)



OBERALP
RHODINIERTER SILBERATTRIBUTE

KUGELSCHREIBER / 1671.481

Nachfüllungen: Goliath Patrone, large, medium oder fine (S.152)



DIE BOX
OBERALP

22.5 x 11 x 11 cm
Sie besteht aus massivem Schweizer Buchenholz
Ihre Form erinnert an eine Almhütte, und der typische Fries der Edition wurde in die Box graviert.
Die Wende-Einlage kann wahlweise 1 oder 2 Schreibgeräte aufnehmen.
Die limitierte Edition «Oberalp» wird folgendermassen ausgeliefert mit:
- Gebrauchsanleitung / Garantie
- zwei kleinen blauen Tintenpatronen oder einer schwarzen Rollerball-Patrone (feine Spitze) oder einer schwarzen Goliath-Riesenpatrone M

DIE BROSCHÜRE
OBERALP

24.5 x 10.7 cm
12 Innenseiten
Broschüre in 3 Sprachen erhältlich
Referenz :
FR: 100014.949
EN: 100014.950
DE: 100014.951





SPIRIT OF SWITZERLAND

Anlässlich des 100. Firmenjubiläums ehrt die Maison Caran d'Ache das Heimatland Schweiz mit Schreibgeräten in limitierter Auflage: Spirit of Switzerland. Diese symbolträchtige Kreation zeigt vierzehn naturgetreue, bedeutende Darstellungen der kulturellen Schweizer Identität.

Die Schweiz liegt im Herzen Europas an den verschneiten Gipfeln der Alpen und des Jura. Sie ist auf der ganzen Welt berühmt für ihre ausserordentlichen kunsthandwerklichen Fähigkeiten in vielen Bereichen, ihre Kultprodukte, ihre idyllischen Landschaften und ihr humanistisches Weltbild. Ihre vielfältigen Traditionen, eine Natur von überwältigender Schönheit und das kontinuierliche Streben nach technischer Perfektion und maximaler Qualität auf allen Gebieten sind für das kulturelle Erbe der Schweiz charakteristisch.



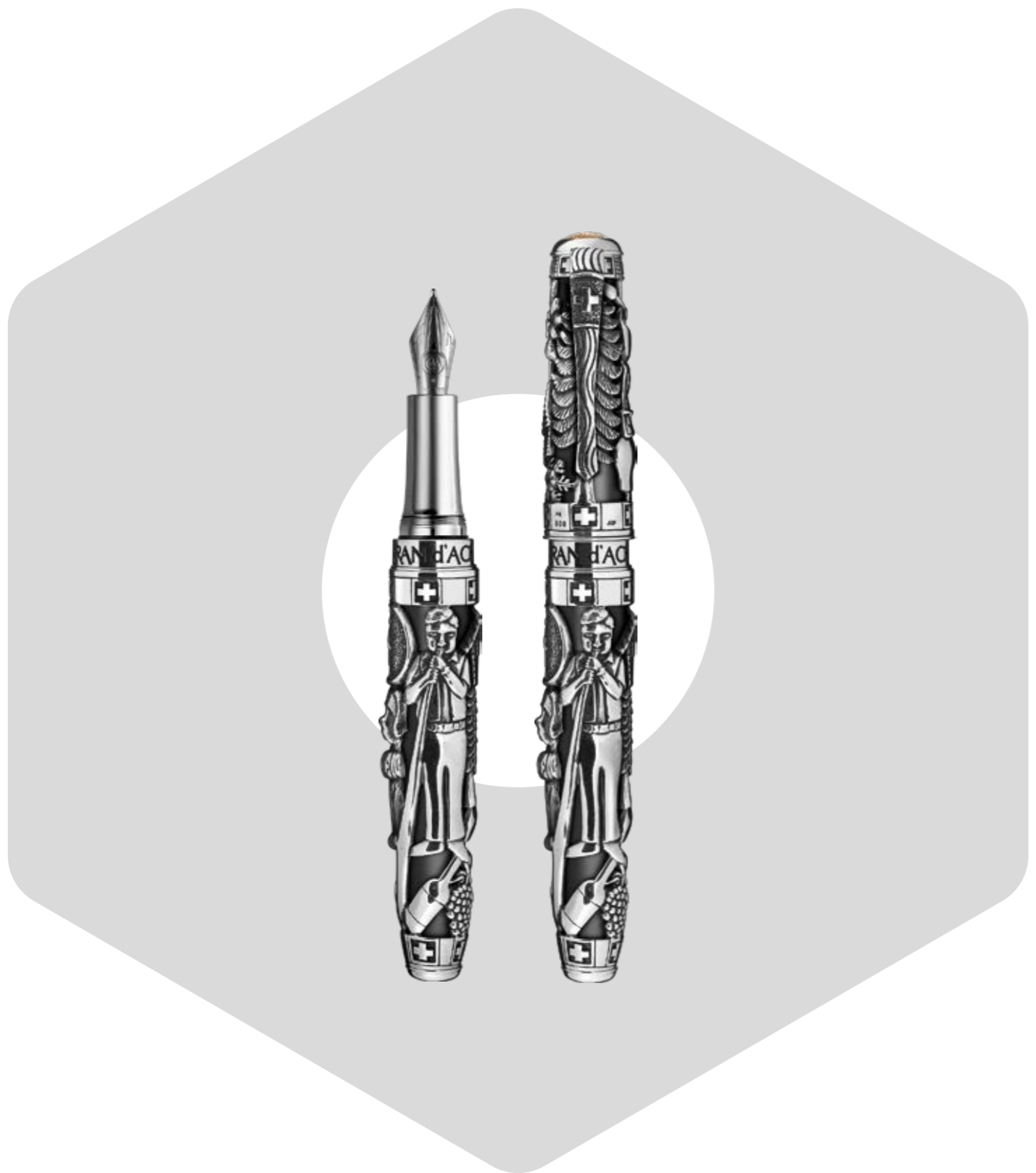

SPIRIT OF SWITZERLAND
MASSIVSILBER

FÜLLFEDERHALTER / Federbreiten M- 5090.051
(andere Federspitzenbreiten sind auf Anfrage erhältlich)
Feder aus 18 Karat Gold, mit Rhodium verkleidet
Nachfüllungen: Tintenfass oder Tintenpatrone der Chromatics-Kollektion (S.148 -151)



SPIRIT OF SWITZERLAND
MASSIVSILBER

ROLLER / 5070.051
Nachfüllungen: Rollerpatrone - Rollerball feine Spitze, Fineliner feine oder mitteldicke Spitze, blau oder schwarz (S.152)

DIE BOX
SPIRIT OF SWITZERLAND

22.3 x 16.3 x 9 cm
Vollständig verkleidete Holzbox mit grau-glänzender Lackierung und Siebdruck.
Mit Wende-Einlage für wahlweise 1 oder 2 Schreibgeräte.
Die limitierte Edition «Spirit of Switzerland» wird folgendermassen ausgeliefert mit:
- Gebrauchsanleitung / Garantie
- zwei kleinen blauen Tintenpatronen oder einer schwarzen Rollerball-Patrone, feine Spitze



DIE BROSCHÜRE
SPIRIT OF SWITZERLAND

14 x 20 cm
8 Innenseiten
Broschüre in 3 Sprachen erhältlich
Referenz :
FR: 100014.979
EN:100014.980
DE:100014.981

Diese limitierte Edition huldigt der Schweiz in Form von vierzehn bildlichen Darstellungen, die als Paradebeispiele Schweizer Identität und Kultur gelten. Die aus massivem Silber erhabenen herausgearbeiteten Figuren, die den Schaft der Schreibgeräte umgeben, stellen jene repräsentativen Bereiche dar, die die Schweiz und ihr kulturelles Erbe weltberühmt gemacht haben. Die fein ziselierte Struktur ist auf dem mattschwarz lackierten Schaft der Füllfederhalter und Tintenroller angebracht. Bordüren mit eingravierten Schweizerkreuzen zieren beide Enden des Schreibgeräts. Als EHRE an das 100. Jubiläum von Caran d'Ache besteht die limitierte Auflage «Spirit of Switzerland» aus 100 nummerierten Füllfederhaltern und Tintenrollern.



CHINESISCHES HOROSKOP

Die Kollektion zum «Chinesischer Kalender» des Maison Caran d'Ache lässt die chinesischen Tierkreiszeichen wiederaufleben und huldigt so den feinen Handwerkskünsten.

Gemäss der Legende lud der Jadekaiser alle Tiere zu einer geheimnisvollen Zusammenkunft am Abend vor Neujahr ein. Der Jadekaiser wollte ein Wettrennen zwischen den verschiedenen Tieren veranstalten, wobei die Rangordnung unter den Tieren gemäss der Reihenfolge ihres Eintreffens festgelegt werden sollte. Nur zwölf Tiere folgten seiner Einladung. Der Kaiser machte ihnen ein ganz besonderes Geschenk: Von nun an sollte jedem Tier ein Jahr gewidmet sein und seinen Namen tragen. So entstand die Reihenfolge der chinesischen Tierkreiszeichen.

1. Die Ratte - 鼠 5. Der Drache - 龍 9. Der Affe - 猴
2. Der Büffel - 牛 6. Die Schlange - 蛇 10. Der Hahn - 雞
3. Der Tiger - 虎 7. Das Pferd - 馬 11. Der Hund - 狗
4. Der Hase - 兔 8. Die Ziege - 羊 12. Das Schwein - 猪



十二生肖

Mit seiner Kollektion «Chinesischer Kalender» lässt das Maison Caran d'Ache die Legende von den Tierkreiszeichen wiederaufleben. Die limitierte Edition «Year of the Rat» feiert 2020 das chinesische Jahr der Ratte mit einzigartigen Schreibgeräten. Die schlanke Silhouette der Ratte ist auf einem Untergrund aus glänzendem schwarzem Chinalack zu sehen, der nach althergebrachter Tradition sorgfältig Schicht für Schicht aufgetragen wurde. Die geschwungenen Formen und Linien ihrer Silhouette werden durch echten blauen Chinalack hervorgehoben. Die vergoldeten Attribute bilden einen raffinierten Kontrast zum dunklen Schaft und bringen die sorgfältige Arbeit des Lackiermeisters perfekt zu Tragen.

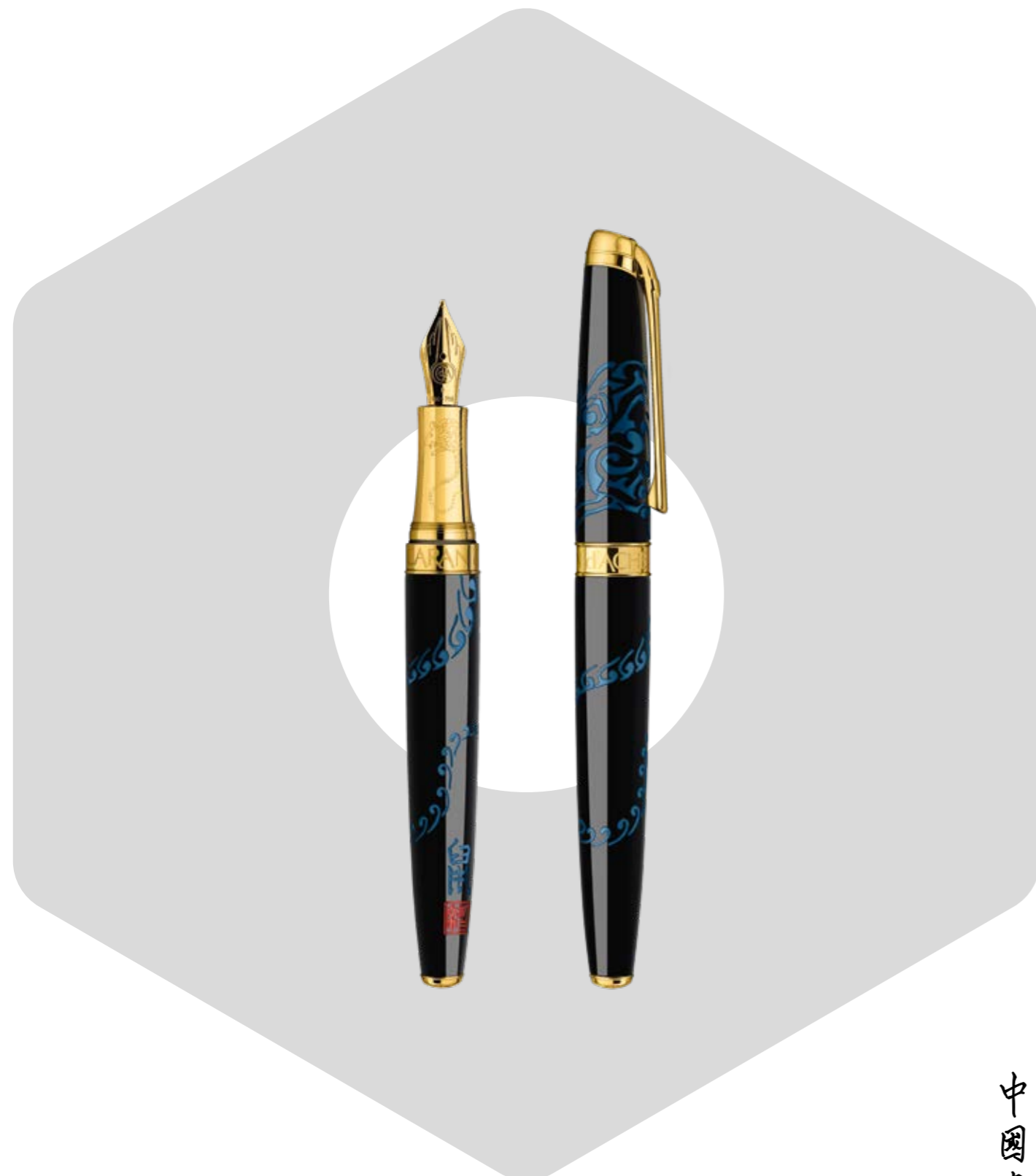

DAS JAHR DER RATTE

Die Ratte ist das erste Tierkreiszeichen im chinesischen Horoskop und steht für Einfallsreichtum, Unternehmungslust und Glück. Als Organisationstalent sorgt sie das ganze Jahr über für Wohlbefinden und Wohlstand.

Die Schreibgeräte «Year of the Rat» sind eine Hommage an die Handwerkskunst. Sie sind gelungene Beispiele für vollendete Gravurtechnik und edlen Chinalack, Künste, welche die Werkstätten des Maison Caran d'Ache seit Langem pflegen.

CHINALACK

Die Chinalack-Kunst ist seit dem 14. Jahrhundert vor Christus bekannt, wurde jedoch in der Zeit der Shang-Dynastie perfektioniert. Der Rohstoff wird aus dem Saft des Lackbaums (Rhus Vernicifera) aus dem tropischen Asien gewonnen. Die feinen Lackschichten werden gänzlich von Hand minutiös übereinander aufgetragen – eine Geduldsprobe! Von Hand poliert entfaltet der Lack seinen unvergleichlichen Schimmer.

中國漆



YEAR OF THE RAT
GOLDPLATTIERTE ATTRIBUTE

FÜLLFEDERHALTER / Federbreiten M-5092.056
(andere Federspitzenbreiten sind auf Anfrage erhältlich)

Feder aus 18 Karat Gold
Nachfüllungen: Tintenfass oder Tintenpatrone der Chromatics-Kollektion (S.148 -151)



YEAR OF THE RAT
GOLDPLATTIERTE ATTRIBUTE

ROLLER / 5072.056

Nachfüllungen: Rollerball feine Spitze, Fineliner feine oder mitteldicke Spitze, blau oder schwarz (S.152)

DIE BOX
YEAR OF THE RAT

19.5 x 10.2 x 6.8 cm
Holzbox mit schwarz glänzender Lackierung und Siebdruck
Wende-Einlage für wahlweise 1 oder 2 Schreibgeräte
Inbegriffen:
- Gebrauchsanleitung / Garantie
- zwei kleinen blauen Tintenpatronen oder eine schwarze Rollerball-Patrone, feine Spitze
- Zertifikat über die Echtheit des Chinalacks
- die Broschüre über die Edition



DIE BROSCHÜRE
YEAR OF THE RAT

14 x 20 cm
8 Innenseiten
Zweisprachige Broschüre: EN / CN
Referenz: 100016.588

KOFFER
MIT 12 GLÜCKWUNSCHKARTEN

14.8 x 21 cm
EHRE an die 12 Zeichen des chinesischen Tierkreises
Zeichnungen des Kalligraphen Lam Chi Van
Referenz: 100015.280



Mit seiner Kollektion «Chinesischer Kalender» lässt das Maison Caran d'Ache die Legende von den Tierkreiszeichen wiederaufleben. Die limitierte Edition «Year of the Pig» setzt diese Reihe aussergewöhnlicher Schreibgeräte fort, die 2019 das chinesische Jahr des Schweins feiern wird. Die fröhliche Silhouette eines Schweins hebt sich klar vom schwarz glänzendem Chinalack ab, der nach altüberlieferter Tradition geduldig Schicht für Schicht aufgetragen wurde. Die fein gezeichnete Abbildung, die rund um den Schaft des Schreibgeräts verläuft, zeigt das Tier in einer fröhlichen Pose. Seine Konturen werden durch goldplattierte Linien und Voluten definiert, die mit dem Untergrund aus tiefschwarzem Chinalack des Schreibgeräts in besonders elegantem Kontrast stehen.



DAS JAHR DES SCHWEINS

Im chinesischen Tierkreis steht das Schwein für Integrität, dauerhafte Treue und Frieden in jeder Hinsicht. Seine natürliche Gütherzigkeit und Aufrichtigkeit und die Hartnäckigkeit, mit der es sich gegen Ungerechtigkeiten wehrt, machen es zum Hüter traditioneller Werte. Als galanter Begleiter, Liebhaber des Schönen und charmanter Lebenskünstler bringt es Freude und Harmonie in die Welt. Das chinesische Jahr des Schweins fördert die Reinheit sowie positive Beziehungen und verheisst die Verschmelzung der allerbesten Energien.

CHINALACK

Die Chinalack-Kunst ist seit dem 14. Jahrhundert vor Christus bekannt, wurde jedoch in der Zeit der Shang-Dynastie perfektioniert. Der Rohstoff wird aus dem Saft des Lackbaums (Rhus Vernicifera) aus dem tropischen Asien gewonnen. Die feinen Lackschichten werden gänzlich von Hand minutiös übereinander aufgetragen – eine Geduldsprobe! Von Hand poliert entfaltet der Lack seinen unvergleichlichen Schimmer.



YEAR OF THE PIG
GOLDPLATTIERTE ATTRIBUTE

FÜLLFEDERHALTER / Federbreiten M-5092.055
(andere Federspitzenbreiten sind auf Anfrage erhältlich)

Feder aus 18 Karat Gold
Nachfüllungen: Tintenfass oder Tintenpatrone der Chromatics-Kollektion (S.148 -151)



YEAR OF THE PIG
GOLDPLATTIERTE ATTRIBUTE

ROLLER / 5072.055

Nachfüllungen: Rollerball feine Spitze, Fineliner feine oder mitteldicke Spitze, blau oder schwarz (S.152)



DIE BROSCHÜRE
YEAR OF THE PIG

14 x 20 cm
8 Innenseiten
Zweisprachige Broschüre: EN / CN
Referenz: 100016.588

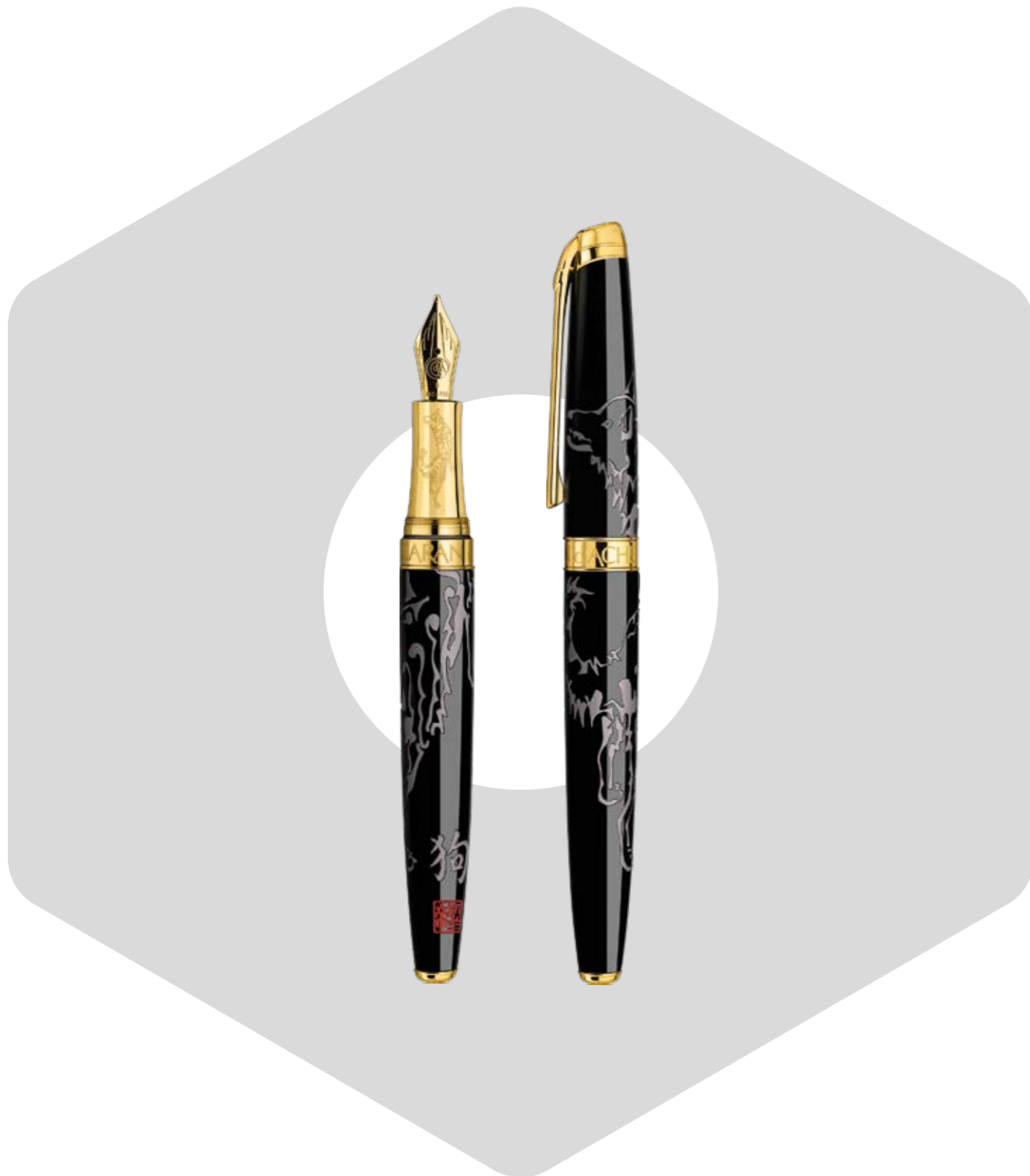

YEAR OF THE DOG
GOLDPLATTIERTE ATTRIBUTE

FÜLLFEDERHALTER / Federbreiten M- 5092.054
(andere Federspitzenbreiten sind auf Anfrage erhältlich)

Feder aus 18 Karat Gold
Nachfüllungen: Tintenfass oder Tintenpatrone der Chromatics-Kollektion (S.148 -151)



YEAR OF THE DOG
GOLDPLATTIERTE ATTRIBUTE

ROLLER / 5072.054

Nachfüllungen: Rollerpatrone - Rollerball feine Spitze, Fineliner feine oder mitteldicke Spitze, blau oder schwarz (S.152)



DIE BROSCHÜRE
YEAR OF THE DOG

14 x 20 cm
8 Innenseiten
Zweisprachige Broschüre: EN / CN
Referenz: 100016.173





YEAR OF THE DRAGON
GOLDPLATTIERTE ATTRIBUTE

FÜLLFEDERHALTER / Federbreiten M- 5092.036
(andere Federspitzenbreiten sind auf Anfrage erhältlich)

Feder aus 18 Karat Gold
Nachfüllungen: Tintenfass oder Tintenpatrone der Chromatics-Kollektion (S.148 -151)



YEAR OF THE SNAKE
GOLDPLATTIERTE ATTRIBUTE

FÜLLFEDERHALTER / Federbreiten M- 5092.037
(andere Federspitzenbreiten sind auf Anfrage erhältlich)

Feder aus 18 Karat Gold
Nachfüllungen: Tintenfass oder Tintenpatrone der Chromatics-Kollektion (S.148 -151)



YEAR OF THE HORSE
GOLDPLATTIERTE ATTRIBUTE

FÜLLFEDERHALTER / Federbreiten M- 5092.050
(andere Federspitzenbreiten sind auf Anfrage erhältlich)

Feder aus 18 Karat Gold
Nachfüllungen: Tintenfass oder Tintenpatrone der Chromatics-Kollektion (S.148 -151)



YEAR OF THE DRAGON
GOLDPLATTIERTE ATTRIBUTE

ROLLER / 5072.036

Nachfüllungen: Rollerpatrone - Rollerball feine Spitze, Fineliner feine oder mitteldicke Spitze, blau oder schwarz (p.152)



YEAR OF THE SNAKE
GOLDPLATTIERTE ATTRIBUTE

ROLLER / 5072.037

Nachfüllungen: Rollerpatrone - Rollerball feine Spitze, Fineliner feine oder mitteldicke Spitze, blau oder schwarz (S.152)



YEAR OF THE HORSE
GOLDPLATTIERTE ATTRIBUTE

ROLLER / 5072.050

Nachfüllungen: Rollerpatrone - Rollerball feine Spitze, Fineliner feine oder mitteldicke Spitze, blau oder schwarz (S.152)



DIE BROSCHÜRE
YEAR OF THE DRAGON

14 x 20 cm
8 Innenseiten
Zweisprachige Broschüre: EN / CN
Referenz: 100013.035

DIE BROSCHÜRE
YEAR OF THE SNAKE

14 x 20 cm
8 Innenseiten
Zweisprachige Broschüre: EN / CN
Referenz: 100013.941



DIE BROSCHÜRE
YEAR OF THE HORSE

14 x 20 cm
8 Innenseiten
Zweisprachige Broschüre: EN / CN
Referenz: 100014.370





YEAR OF THE GOAT
GOLDPLATTIERTE ATTRIBUTE

FÜLLFEDERHALTER / Federbreiten M- 5092.051
(andere Federspitzenbreiten sind auf Anfrage erhältlich)

Feder aus 18 Karat Gold
Nachfüllungen: Tintenfass oder Tintenpatrone der Chromatics-Kollektion (S.148 -151)



YEAR OF THE MONKEY
GOLDPLATTIERTE ATTRIBUTE

FÜLLFEDERHALTER / Federbreiten M- 5092.052
(andere Federspitzenbreiten sind auf Anfrage erhältlich)

Feder aus 18 Karat Gold
Nachfüllungen: Tintenfass oder Tintenpatrone der Chromatics-Kollektion (S.148 -151)



YEAR OF THE ROOSTER
GOLDPLATTIERTE ATTRIBUTE

FÜLLFEDERHALTER / Federbreiten M- 5092.053
(andere Federspitzenbreiten sind auf Anfrage erhältlich)

Feder aus 18 Karat Gold
Nachfüllungen: Tintenfass oder Tintenpatrone der Chromatics-Kollektion (S.148 -151)



YEAR OF THE GOAT
GOLDPLATTIERTE ATTRIBUTE

ROLLER / 5072.051

Nachfüllungen: Rollerpatrone - Rollerball feine Spitze, Fineliner feine oder mitteldicke Spitze, blau oder schwarz (S.152)



YEAR OF THE MONKEY
GOLDPLATTIERTE ATTRIBUTE

ROLLER / 5072.052

Nachfüllungen: Rollerpatrone - Rollerball feine Spitze, Fineliner feine oder mitteldicke Spitze, blau oder schwarz (S.152)



YEAR OF THE ROOSTER
GOLDPLATTIERTE ATTRIBUTE

ROLLER / 5072.053

Nachfüllungen: Rollerpatrone - Rollerball feine Spitze, Fineliner feine oder mitteldicke Spitze, blau oder schwarz (S.152)

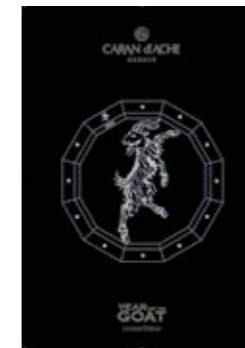

DIE BROSCHÜRE
YEAR OF THE GOAT

14 x 20 cm
8 Innenseiten
Zweisprachige Broschüre: EN / CN
Referenz: 100014.785

DIE BROSCHÜRE
YEAR OF THE MONKEY

14 x 20 cm
8 Innenseiten
Zweisprachige Broschüre: EN / CN
Referenz: 100015.244



DIE BROSCHÜRE
YEAR OF THE ROOSTER

14 x 20 cm
8 Innenseiten
Zweisprachige Broschüre: EN / CN
Referenz: 100015.727

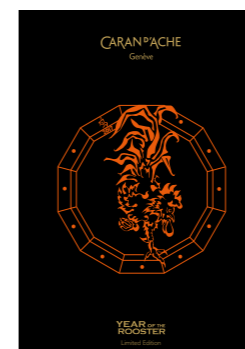



KOLLEKTIONEN



VARIUS

Eine vollendete Form, ein sechseckiger Schaft mit einmaligem Griff... Die Kollektion Varius ist das Ergebnis einer leidenschaftlichen Auseinandersetzung mit Materialien und symbolisiert so die Arbeit des Maison Caran d'Ache. Der Chinalack, die Karbonfaser, der Chain Mail, die Keramik oder unlängst der echte Kautschuk knüpfen an die rhodinierten Silberattribute oder die goldplattierten Attribute des Schreibgerätes an. Eine völlig neue Verbindung von Ästhetik und einmaligem Schreibkomfort: Nur in der Kollektion Varius gibt es Schreibfedern in sechs Breiten. Sie machen aus der Schreibkunst ein tägliches Vergnügen.

- Vier Schreibgeräte:
 - Füllfederhalter, Roller, Kugelschreiber, Minenhalter
 - Schaft aus Messing, mit verschiedenen Materialien beschichtet
 - Abgefederter Clip
 - Rhodinierte Silberattribute oder goldplattierte Attribute
 - Schreibfeder aus 18 Karat Gold, in sechs verschiedenen Strichbreiten: EF, F, M, B, OM, OB (Federbreiten BB auf Anfrage erhältlich)
- Durch individuelle Gravur personalisierbar
- Lebenslange internationale Garantie
- Hergestellt in der Schweiz



EBENHOLZ

Das Ebenholz stammt aus den Tropenwäldern Afrikas und Asiens und ist bei Künstlern wegen seiner tiefschwarzen Farbe und sanften Haptik äusserst beliebt. Die Kunsthandwerker des Maison Caran d'Ache haben dieses besondere Holz mit Rotgold veredelt und damit seine wertvollen, warmen Farben hervorgehoben.



DIE BOX VARIUS

18,4 x 8 x 4 cm
Standardbox mit Siebdruck
Inbegriffen:
- Gebrauchsanleitung / Garantie
- zwei kleine blaue Tintenpatronen oder eine schwarze Rollerball-Patrone,
feine Spitze oder eine schwarze Goliath-Riesenpatrone M



VARIUS EBONY ROSÉ-GOLDPLATTIERTE ATTRIBUTE

FÜLLFEDERHALTER / Federbreiten M-4490.142

Federbreiten: B -.148 / F -.132 / EF -.122 / OM -.112 / OB -.102
Feder: 18 Karat Gold, Roségold plattiert
Kappe: zum Schrauben
Tintenpumpe oder Tintenpatrone
Nachfüllungen: Tintenfass oder Tintenpatrone der Chromatics-Kollektion (S.148 -151)



VARIUS EBONY ROSÉ-GOLDPLATTIERTE ATTRIBUTE

ROLLER / 4470.142

Patrone
Kappe: zum Schrauben
Nachfüllungen: Rollerpatrone - Rollerball feine Spitze, Fineliner feine oder mitteldicke Spitze, blau oder schwarz (S.152)



VARIUS EBONY ROSÉ-GOLDPLATTIERTE ATTRIBUTE

KUGELSCHREIBER / 4480.142

Patrone
Druckmechanismus
Nachfüllungen: Goliath Patrone, large, medium oder fine (S.152)



VARIUS EBONY ROSÉ-GOLDPLATTIERTE ATTRIBUTE

MINENHALTER / 4460.142

Minenhalter - 0.7 mm Graphitmine
Druckmechanismus
Nachfüllungen: Graphitminen 0.7 mm, HB oder B und Radiergummi (S.153)

Caran d'Ache zeigt eine neue Variante des Varius Ebony, die sich dieses Mal mit den Attributen Silber Rhodé auszeichnet. Dieses Modell verkörpert den ultimativen Kontrast zwischen der skulpturalen Schönheit von Ebène-Holz und dem ausgeklügelten Metallglanz. Die Varius Ebony Linie wird komplett in den Genfer Workshops in Caran d'Ache konzipiert und realisiert und ist in Federstiften mit sieben verschiedenen Federbreiten, Kugelschreibern, Kugelschreibern und Minenhaltern erhältlich.

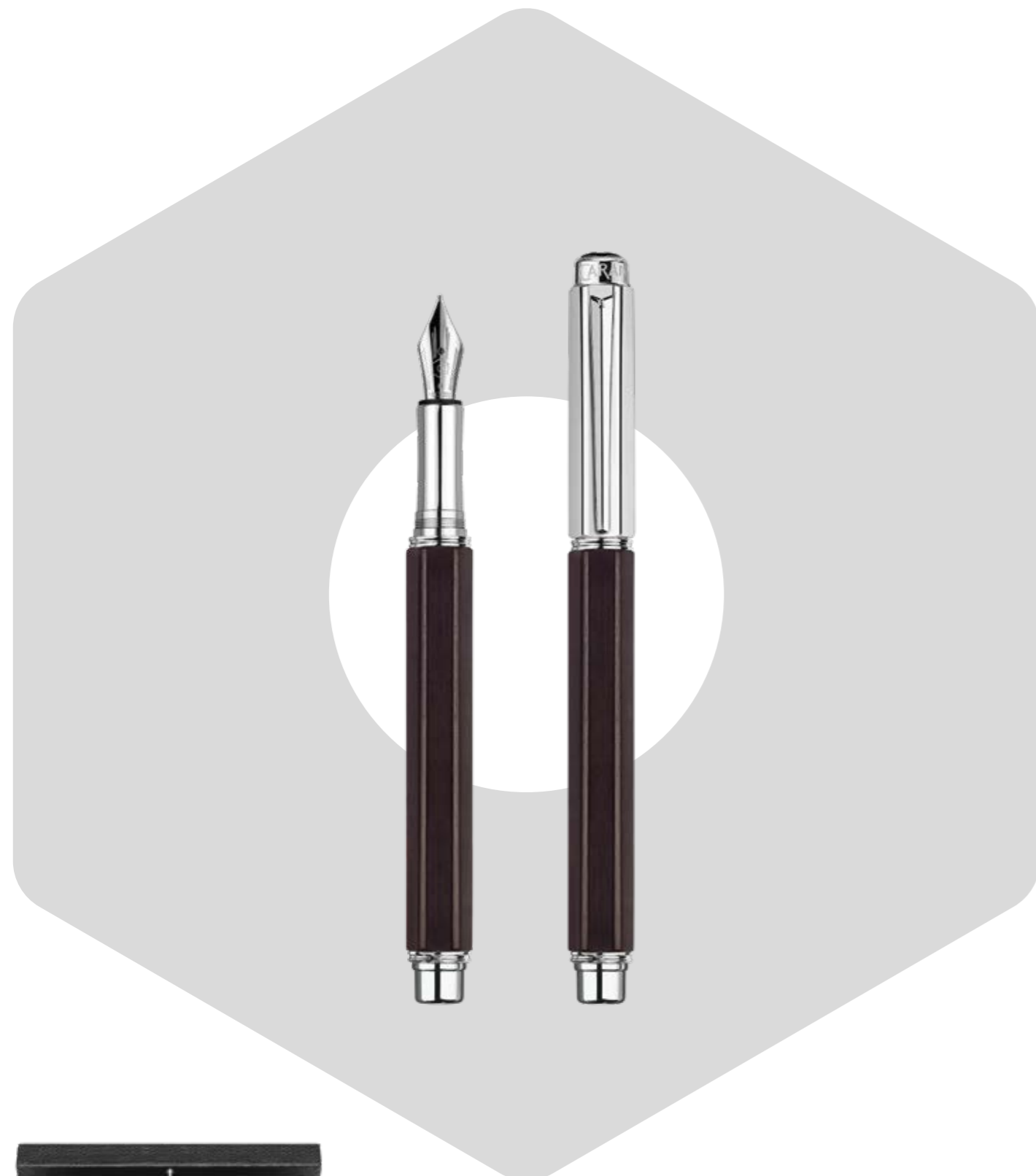

DIE BOX
VARIUS

18,4 x 8 x 4 cm
Standardbox mit Siebdruck
Inbegriffen:
- Gebrauchsanleitung / Garantie
- zwei kleine blaue Tintenpatronen oder eine schwarze Rollerball-Patrone,
feine Spitze oder eine schwarze Goliath-Riesenpatrone M



VARIUS EBONY
RHODINIERTER SILBERATTRIBUTE

FÜLLFEDERHALTER / M-4490.086

Federbreiten : BB -.106 / B -.096 / F -.076 / EF -.066 / OM -.056 / OB -.046
Feder: 18 Karat Gold, Rhodiumüberzug
Kappe: zum Schrauben
Tintenpumpe oder Tintenpatrone
Nachfüllungen: Tintenfass oder Tintenpatrone der Chromatics-Kollektion (S.148 -151)



VARIUS EBONY
RHODINIERTER SILBERATTRIBUTE

ROLLER / 4470.086

Patrone
Kappe: zum Schrauben
Nachfüllungen: Rollerpatrone - Rollerball feine Spitze, Fineliner feine oder mitteldicke Spitze, blau oder schwarz (S.152)



VARIUS EBONY
RHODINIERTER SILBERATTRIBUTE

KUGELSCHREIBER / 4480.086

Patrone
Druckmechanismus
Nachfüllungen: Goliath Patrone, large, medium oder fine (S.152)



VARIUS CHINABLACK
RHODINIERTER SILBERATTRIBUTE

MINENHALTER / 4460.086

Minenhalter - 0.7 mm Graphitmine
Druckmechanismus
Nachfüllungen: Graphitminen 0.7 mm, HB oder B und Radiergummi (S.153)



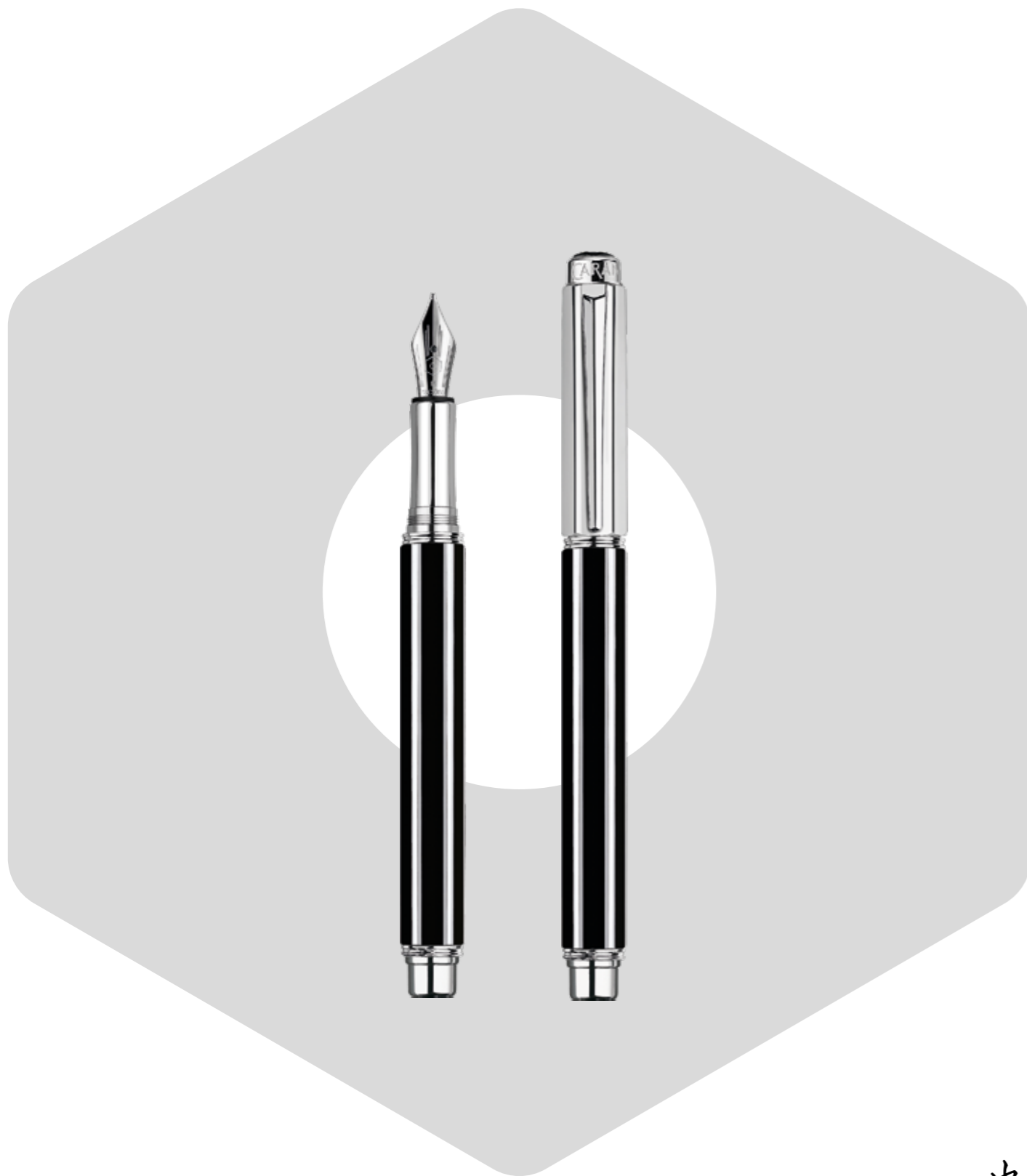

CHINALACK

Caran d'Ache ist einer der wenigen Hersteller von Schreibgeräten in der westlichen Welt, der dieses herrliche Material einsetzt. Chinalack veredelt würdevoll Schreibinstrumente der Kollektion Varius sowie gewisse limitierte Editionen. Der Chinalack ist ein Naturprodukt aus dem Saft eines Baums namens «Rhus Vernicifera». Er inspirierte die Handwerker von Caran d'Ache durch die hohe orientalische Kunst seiner Herstellung und Anwendung.

中國漆



VARIUS CHINABLACK
RHODINIERTER SILBERATTRIBUTE

FÜLLFEDERHALTER / M-4490.020

Federbreiten : B - .030 / F - .010 / EF - .990 / OM - .980 / OB - .970
 Feder: 18 Karat Gold, Rhodiumüberzug
 Kappe: zum Schrauben
 Tintenpumpe oder Tintenpatrone
 Nachfüllungen: Tintenfass oder Tintenpatrone der Chromatics-Kollektion (S.148 -151)



VARIUS CHINABLACK
RHODINIERTER SILBERATTRIBUTE

ROLLER / 4470.020

Patrone
 Kappe: zum Schrauben
 Nachfüllungen: Rollerpatrone - Rollerball feine Spitze, Fineliner feine oder mitteldicke Spitze, blau oder schwarz (S.152)



VARIUS CHINABLACK
RHODINIERTER SILBERATTRIBUTE

KUGELSCHREIBER / 4480.020

Patrone
 Druckmechanismus
 Nachfüllungen: Goliath Patrone, large, medium oder fine (S.152)



VARIUS CHINABLACK
RHODINIERTER SILBERATTRIBUTE

MINENHALTER / 4460.020

Minenhalter - 0.7 mm Graphitmine
 Druckmechanismus
 Nachfüllungen: Graphitminen 0.7 mm, HB oder B und Radiergummi (S.153)





CHINALACK

Caran d'Ache ist einer der wenigen Hersteller von Schreibgeräten in der westlichen Welt, der dieses herrliche Material einsetzt. Chinalack veredelt würdevoll Schreibinstrumente der Kollektion Varius sowie gewisse limitierte Editionen. Der Chinalack ist ein Naturprodukt aus dem Saft eines Baums namens «Rhus Vernicifera». Er inspirierte die Handwerker von Caran d'Ache durch die hohe orientalische Kunst seiner Herstellung und Anwendung.

中國漆



VARIUS CHINABLACK
GOLDPLATTIERTE ATTRIBUTE

FÜLLFEDERHALTER / M-4490.018

Federbreiten: B - .028 / F - .008 / EF - .998 / OM - .988 / OB - .978
 Feder: 18 Karat Gold, Goldplattierte
 Kappe: zum Schrauben
 Tintenpumpe oder Tintenpatrone
 Nachfüllungen: Tintenfass oder Tintenpatrone der Chromatics-Kollektion (S.148 -151)



VARIUS CHINABLACK
GOLDPLATTIERTE ATTRIBUTE

ROLLER / 4470.018

Patrone
 Kappe: zum Schrauben
 Nachfüllungen: Rollerpatrone - Rollerball feine Spitze, Fineliner feine oder mitteldicke Spitze, blau oder schwarz (S.152)



VARIUS CHINABLACK
GOLDPLATTIERTE ATTRIBUTE

KUGELSCHREIBER / 4480.018

Patrone
 Druckmechanismus
 Nachfüllungen: Goliath Patrone, large, medium oder fine (S.152)



VARIUS CHINABLACK
GOLDPLATTIERTE ATTRIBUTE

MINENHALTER / 4460.018

Minenhalter - 0.7 mm Graphitmine
 Druckmechanismus
 Nachfüllungen: Graphitminen 0.7 mm, HB oder B und Radiergummi (S.153)

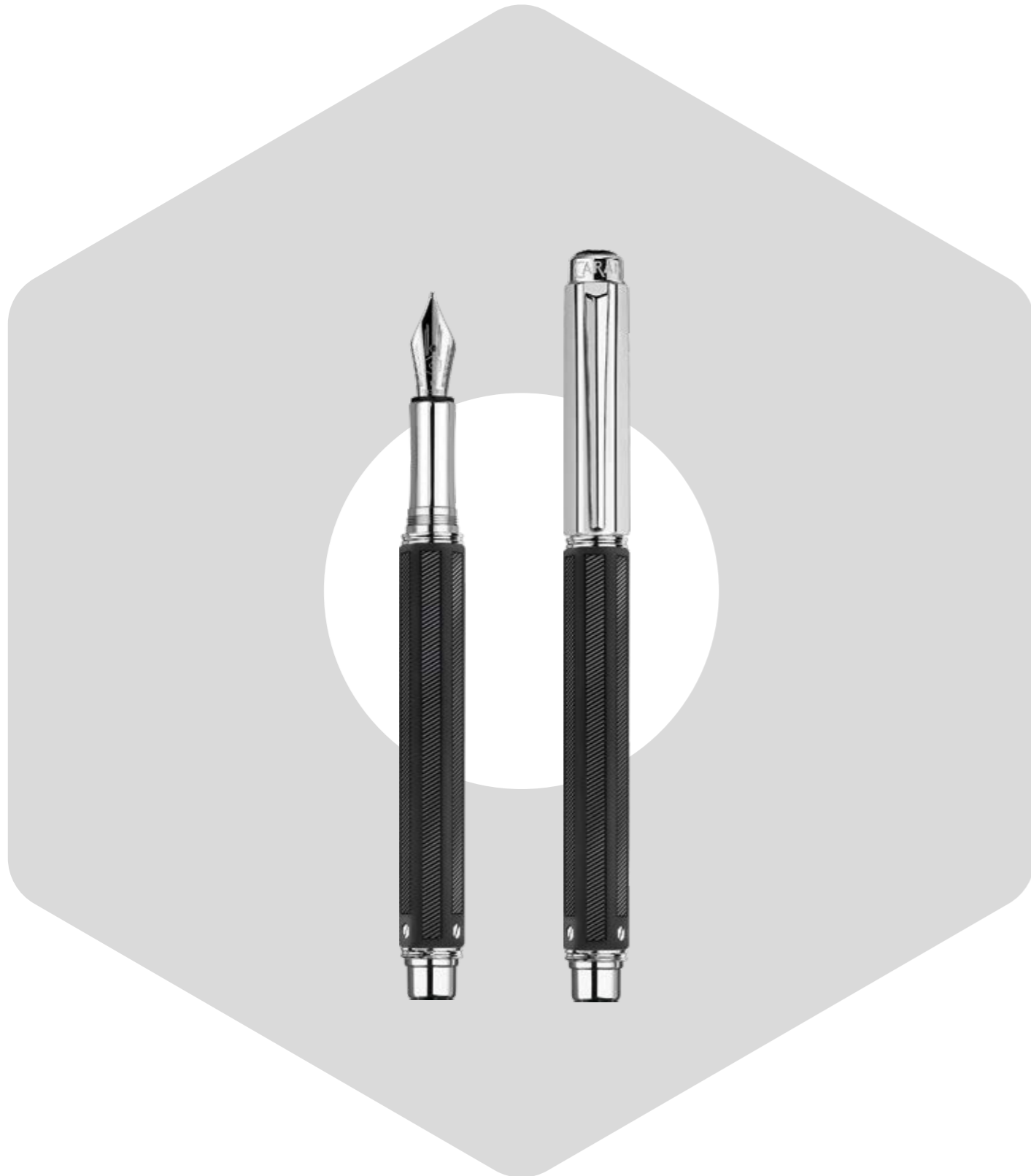

ECHTER KAUTSCHUK

Aus einem Material mit starker Persönlichkeit und urbaner, zeitgemäßer Eleganz, so verspricht die Kreation Varius einen ganz besonders maskulinen Strich. Spiel der Kontraste zwischen den strahlenden rhodinierten Attributen und der Weichheit des matten Kautschuks, so entspricht der Rubracer den Ansprüchen und Bedürfnissen des modernen Mannes. Die Schraube im Schaft des Stifte, die Kappe mit einem neuen, abgederteten Clip und die breitere Schreibfeder stehen für die Energie und Modernität der Kollektion Varius.



VARIUS RUBRACER
RHODINIERTER SILBERATTRIBUTE

FÜLLFEDERHALTER / M-4490.085

Federbreiten: B-.095 / F-.075 / EF.065 / OM.055 / OB.045 / BB.105
 Feder: 18 Karat Gold, Rhodiumüberzug
 Kappe: zum Schrauben
 Tintenpumpe oder Tintenpatrone
 Nachfüllungen: Tintenfass oder Tintenpatrone der Chromatics-Kollektion (S.148 -151)



VARIUS RUBRACER
RHODINIERTER SILBERATTRIBUTE

ROLLER / 4470.085

Patrone
 Kappe: zum Schrauben
 Nachfüllungen: Rollerpatrone - Rollerball feine Spitze, Finliner feine oder mitteldicke Spitze, blau oder schwarz (S.152)



VARIUS RUBRACER
RHODINIERTER SILBERATTRIBUTE

KUGELSCHREIBER / 4480.085

Patrone
 Druckmechanismus
 Nachfüllungen: Goliath Patrone, large, medium oder fine (S.152)



VARIUS RUBRACER
RHODINIERTER SILBERATTRIBUTE

MINENHALTER / 4460.085

Minenhalter - 0.7 mm Graphitmine
 Druckmechanismus
 Nachfüllungen: Graphitminen 0.7 mm, HB oder B und Radiergummi (S.153)



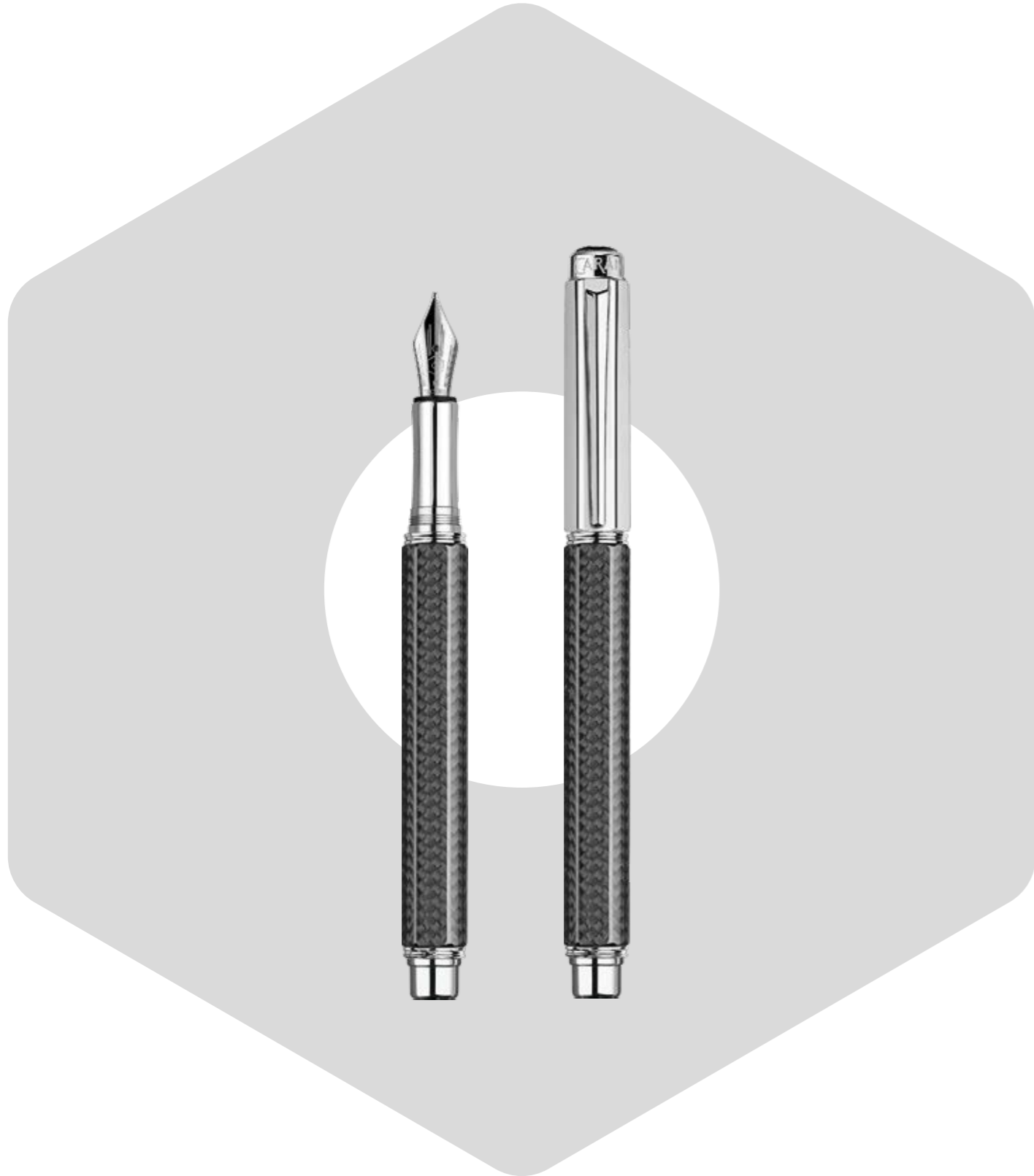

KARBONFASER
 Die aus dem Hochleistungssport kommende Karbonfaser ist ein modernes Material. Sie begeistert durch geringes Gewicht und überragende Festigkeit. Zusammen mit den Rhodinierte Silberattributen verleiht sie der Kollektion Varius Kraft und Temperament und der traditionsreichen Marke Caran d'Ache einen Hauch von Hightech.



VARIUS CARBON
 RHODINIERTER SILBERATTRIBUTE

FÜLLFEDERHALTER / M-4490.017
 Federbreiten: B - .027 / F - .007 / EF - .997 / OM - .987 / OB - .977
 Feder: 18 Karat Gold, Rhodiumüberzug
 Kappe: zum Schrauben
 Tintenpumpe oder Tintenpatrone
 Nachfüllungen: Tintenfass oder Tintenpatrone der Chromatics-Kollektion (S.148 -151)

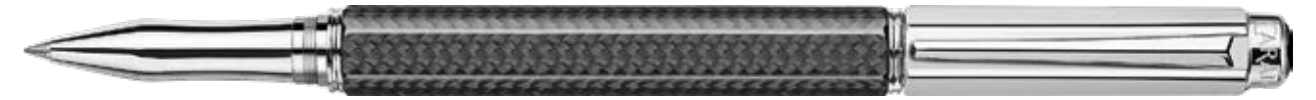

VARIUS CARBON
 RHODINIERTER SILBERATTRIBUTE

ROLLER / 4470.017
 Patrone
 Kappe: zum Schrauben
 Nachfüllungen: Rollerpatrone - Rollerball feine Spitze, Fineliner feine oder mitteldicke Spitze, blau oder schwarz (S.152)



VARIUS CARBON
 RHODINIERTER SILBERATTRIBUTE

KUGELSCHREIBER / 4480.017
 Patrone
 Druckmechanismus
 Nachfüllungen: Goliath Patrone, large, medium oder fine (S.152)



VARIUS CARBON
 RHODINIERTER SILBERATTRIBUTE

MINENHALTER / 4460.017
 Minenhalter - 0.7 mm Graphitmine
 Druckmechanismus
 Nachfüllungen: Graphitminen 0.7 mm, HB oder B und Radiergummi (S.153)



VARIUS CERAMIC BLACK
RHODINIERTER SILBERATTRIBUTE

FÜLLFEDERHALTER / M-4490.109

Federbreiten: B - .119 / F - .099
Feder: 18 Karat Gold, Rhodiumüberzug
Kappe: zum Schrauben
Tintenpumpe oder Tintenpatrone
Nachfüllungen: Tintenfass oder Tintenpatrone der Chromatics-Kollektion (S.148 -151)



VARIUS CERAMIC BLACK
RHODINIERTER SILBERATTRIBUTE

ROLLER / 4470.109

Patrone
Kappe: zum Schrauben
Nachfüllungen: Rollerpatrone - Rollerball feine Spitze, Fineliner feine oder mitteldicke Spitze, blau oder schwarz (S.152)

KERAMIK

Seit einigen Jahren verwendet man Hightech-Keramik für die Herstellung von Uhrengehäusen. Uhrmacher schätzen ihre Leichtigkeit, Kratzfestigkeit sowie die angenehme Oberfläche. Zusammen mit Metall begeistert Keramik durch einen zarten Materialkontrast und elegante Lichteffekte.



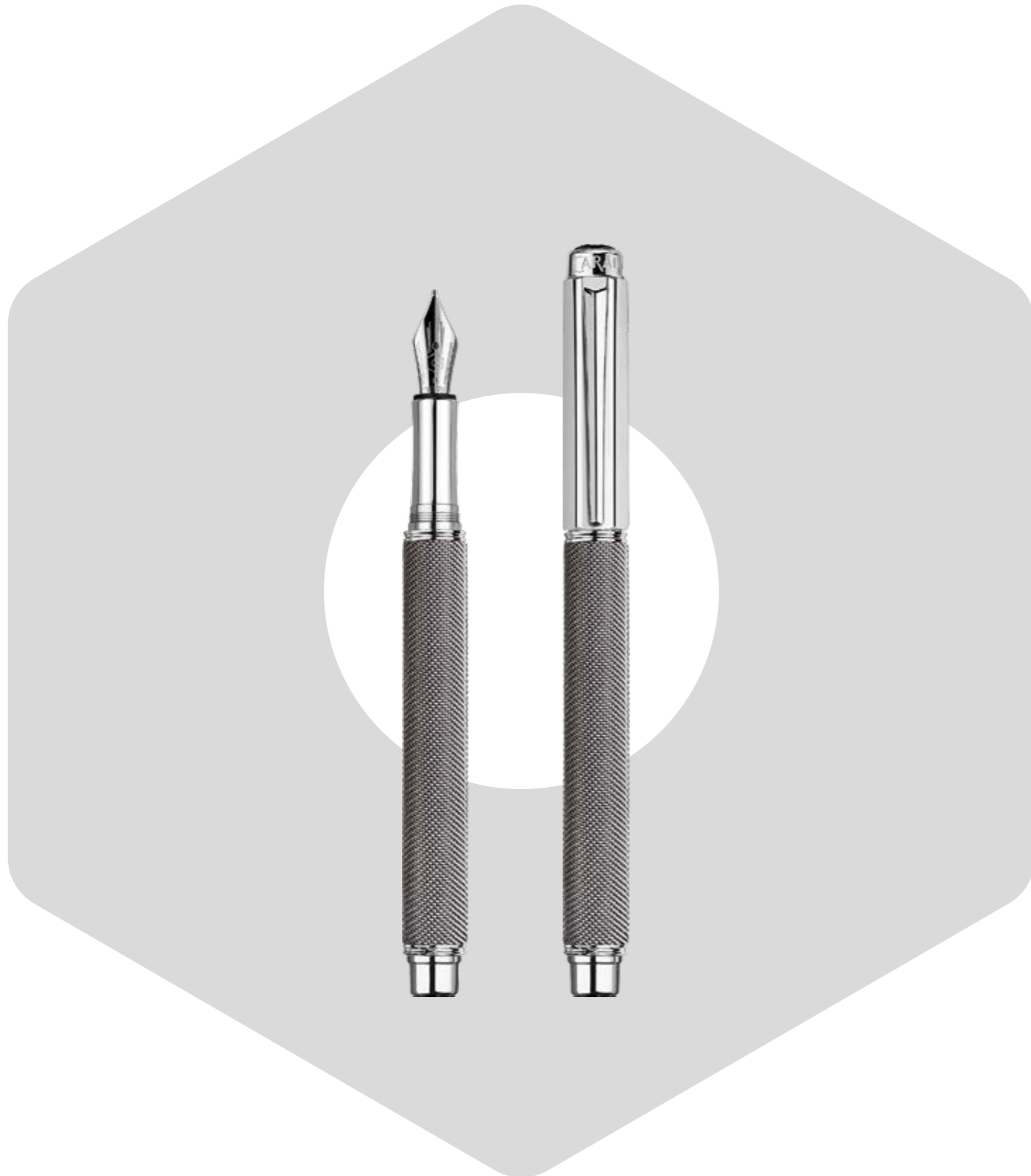

CHAIN MAIL

Im Mittelalter verwendete man Chain mail für die Kettenpanzer von Rittern. Heute bringt es Caran d'Ache auf originelle Weise zur Geltung. Das Gewebe aus rostfreiem Stahl verwöhnt den Benutzer mit einem angenehmen Schreibgefühl.



VARIUS IVANHOE
RHODINIERTER SILBERATTRIBUTE

FÜLLFEDERHALTER / M-4490.014

Federbreiten: B - .024 / F - .004 / EF - .994 / OM - .984 / OB - .974
 Feder: 18 Karat Gold, Rhodiumüberzug
 Kappe: zum Schrauben
 Tintenpumpe oder Tintenpatrone
 Nachfüllungen: Tintenfass oder Tintenpatrone der Chromatics-Kollektion (S.148 -151)



VARIUS IVANHOE
RHODINIERTER SILBERATTRIBUTE

ROLLER / 4470.014

Patrone
 Kappe: zum Schrauben
 Nachfüllungen: Rollerpatrone - Rollerball feine Spitze, Fineliner feine oder mitteldicke Spitze, blau oder schwarz (S.152)



VARIUS IVANHOE
RHODINIERTER SILBERATTRIBUTE

KUGELSCHREIBER / 4480.014

Patrone
 Druckmechanismus
 Nachfüllungen: Goliath Patrone, large, medium oder fine (S.152)



VARIUS IVANHOE
RHODINIERTER SILBERATTRIBUTE

MINENHALTER / 4460.014

Minenhalter - 0.7 mm Graphitmine
 Druckmechanismus
 Nachfüllungen: Graphitminen 0.7 mm, HB oder B und Radiergummi (S.153)

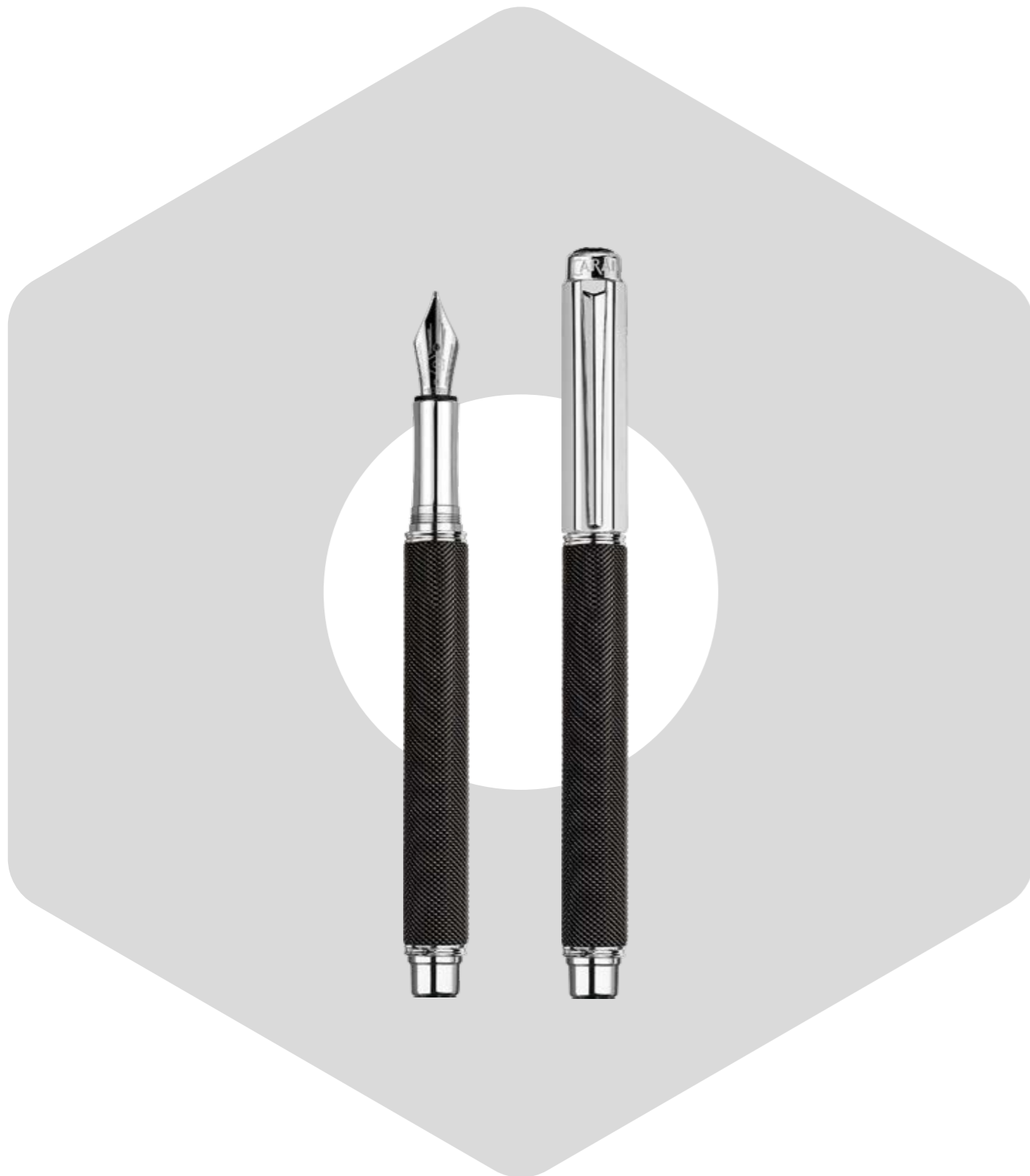

CHAIN MAIL - SCHWARZ

Ein tiefschwarzes, elegantes Mikrogewebe aus rostfreiem Stahl (Milaneser Armband) überzieht den Schaft des Varius Ivanhoé Black. Dank einem Hightech-Verfahren meistern die Kunsthandwerker von Caran d'Ache den Stahl und versehen ihn mit einer schwarzen PVD-Beschichtung. Kraft wie auch Schönheit: Dank diesem Verfahren kann man den Stahl in seiner Struktur färben. Das ergibt eine einmalige, dauerhafte Feinheit.



VARIUS IVANHOE BLACK
RHODINIERTER SILBERATTRIBUTE

FÜLLFEDERHALTER / M-4490.082

Federbreiten: B - .092 / F -.072 / EF -.062 / OM - .052 / OB - .042
 Feder: 18 Karat Gold, Rhodiumüberzug
 Kappe: zum Schrauben
 Tintenpumpe oder Tintenpatrone
 Nachfüllungen: Tintenfass oder Tintenpatrone der Chromatics-Kollektion (S.148 -151)



VARIUS IVANHOE BLACK
RHODINIERTER SILBERATTRIBUTE

ROLLER / 4470.082

Patrone
 Kappe: zum Schrauben
 Nachfüllungen: Rollerpatrone - Rollerball feine Spitze, Fineliner feine oder mitteldicke Spitze, blau oder schwarz (S.152)



VARIUS IVANHOE BLACK
RHODINIERTER SILBERATTRIBUTE

KUGELSCHREIBER / 4480.082

Patrone
 Druckmechanismus
 Nachfüllungen: Goliath Patrone, large, medium oder fine (S.152)



VARIUS IVANHOE BLACK
RHODINIERTER SILBERATTRIBUTE

MINENHALTER / 4460.082

Minenhalter - 0.7 mm Graphitmine
 Druckmechanismus
 Nachfüllungen: Graphitminen 0.7 mm, HB oder B und Radiergummi (S.153)





LÉMAN DE NUIT
Anniversary Edition

LÉMAN

Als Spezialist für Farben und Ausdrucksmittel der Bildenden Künste kümmert sich das Maison Caran d'Ache auch intensiv um die Konzeption von Schreibgeräten in ungewöhnlichen Nuancen. Ein gutes Beispiel ist die Kollektion Léman, die seit 1998 die chromatische Vielfalt der bei uns so beliebten Genfersee-Ufer widerspiegelt. Als Ehre an die schönsten Farbtöne der Natur kombiniert sie bezaubernde Lackfarben mit kostbar schimmerndem Metall. Die Schreibgeräte werden von den Kunsthandwerkern der Manufaktur von Hand poliert und zuweilen durch traditionelle Handwerksarbeiten (Guillochierung / Lackierung) in spektakulären Farben und Formen veredelt und ergänzt.

Das Maison Caran d'Ache stellt seiner Haute-Écriture-Kollektion Léman jetzt die Linie « Léman Slim » zur Seite. Diese Schreibgeräte bestechen durch ihre feine und schlanke Silhouette und sorgen für einen Schreibkomfort voller Leichtigkeit und Zartheit..

- Zwei Kollektionen: Léman + Léman Slim
- Vier Schreibgeräte pro Kollektion:
 - Füllfederhalter, Roller, Kugelschreiber, Minenhalter
 - Schaft und Kappe in grossem Durchmesser aus Messing, in verschiedenen Farben
 - Abgefederter Clip
 - Metallteile Gold-plattiert oder rhodinierte Silberattribute
 - Federspitze aus 18 Karat Gold in vier unterschiedlichen Breiten: F, M, B, (BB – nur für Léman)
- Durch individuelle Gravur personalisierbar
- Lebenslange international Garantie
- Schweizer Fabrikation

Seit mehr als 20 Jahren würdigt Caran d'Ache die schönsten Schattierungen des Genfer Sees, durch die Verschmelzung wertvollen Know-hows der Vorfahren, die das Haus symbolisieren: die Kunst des Lackierens und Guillochage. Mit Léman Rouge Carmin lädt Caran D'ache zum Traum im letzten Licht des Tages ein, wenn Himmel und Flut sich entzünden. Sein rot-durchscheinender Lackkörper ist mit delikaten Reflexionen verziert, um den glitzernden Kontrast des Léman zu verkörpern. Eine Reise durch ein Kaleidoskop alles in Cuilloché Cubrik, mit der lebendigen und tiefen Schweizer Farbe. Mit seinen sanften, modern geprägten Kurven lässt Léman Rouge Carmin den Wind der modernen Eleganz wehen.



DIE BOX
LÉMAN

18,4 x 8 x 4 cm
Standardbox mit Siebdruck
Inbegriffen:
- Gebrauchsanleitung / Garantie
- zwei kleine blaue Tintenpatronen oder eine schwarze Rollerball- Patrone (feine Spitze) oder eine schwarze Goliath Riesenpatrone M



LÉMAN ROUGE CARMIN
RHODINIERTER SILBERATTRIBUTE

FÜLLFEDERHALTER / M - 4799.580

Federbreiten: F -.570 / B -.590
Feder: 18 Karat Gold, Rhodiumüberzug
Kappe: zum Schrauben
Tintenpumpe oder Tintenpatrone
Nachfüllungen: Tintenfass oder Tintenpatrone der Chromatics-Kollektion (S.148 -151)



LÉMAN ROUGE CARMIN
RHODINIERTER SILBERATTRIBUTE

ROLLER / 4779.580

Patrone
Kappe: zum Schrauben
Nachfüllungen: Rollerpatrone - Rollerball feine Spitze, Fineliner feine oder mitteldicke Spitze, blau oder schwarz (S.152)



LÉMAN ROUGE CARMIN
RHODINIERTER SILBERATTRIBUTE

KUGELSCHREIBER / 4789.58

Patrone
Drehmechanismus
Nachfüllungen: Goliath Patrone, large, medium oder fine (S.152)



Um das 20. Jubiläum dieser Kult-Kollektion zu feiern, präsentiert das Maison Caran d'Ache eine Jubiläumsedition, die so magisch wie die Nacht und so festlich wie die funkelnden Farben eines Feuerwerks ist. Ein Beispiel für Raffinesse der Feinarbeit ist der durchsichtige Schwarzlack, mit dem die Oberfläche verziert ist — eine seltene Kunst, die die Handwerker des Maison meisterhaft beherrschen. Dank einer Farbabstufung im Stil von «Clous de Paris» weist der Lack eine einzigartige Guillochierung auf. Die Léman de Nuit Schreibgeräte kleiden sich in ihr bestes Festgewand, um dieser einzigartigen Kollektion Tribut zu zollen.



DIE BOX
LÉMAN

18,4 x 8 x 4 cm
Standardbox mit Siebdruck
Inbegriffen:
- Gebrauchsanleitung / Garantie
- zwei kleine blaue Tintenpatronen oder eine schwarze Rollerball- Patrone (feine Spitze) oder eine schwarze Goliath Riesenpatrone M



LÉMAN DE NUIT
RHODINIERTER SILBERATTRIBUTE

FÜLLFEDERHALTER / M – 4799.019

Federbreiten: B -.029 / F -.009 / BB -.039
Feder: 18 Karat Gold, Rhodiumüberzug
Kappe: zum Schrauben
Tintenpumpe oder Tintenpatrone
Nachfüllungen: Tintenfass oder Tintenpatrone der Chromatics-Kollektion (S.148 -151)



LÉMAN DE NUIT
RHODINIERTER SILBERATTRIBUTE

ROLLER / 4779.019

Patrone
Kappe: zum Schrauben
Nachfüllungen: Rollerpatrone - Rollerball feine Spitze, Fineliner feine oder mitteldicke Spitze, blau oder schwarz (S.152)



LÉMAN DE NUIT
RHODINIERTER SILBERATTRIBUTE

KUGELSCHREIBER / 4789.019

Patrone
Drehmechanismus
Nachfüllungen: Goliath Patrone, large, medium oder fine (S.152)



LÉMAN DE NUIT
RHODINIERTER SILBERATTRIBUTE

MINENHALTER / 4769.019

Minenhalter - 0.7 mm Graphitmine
Drehmechanismus
Nachfüllungen: Graphitminen 0.7 mm, HB oder B und Radiergummi (S.153)



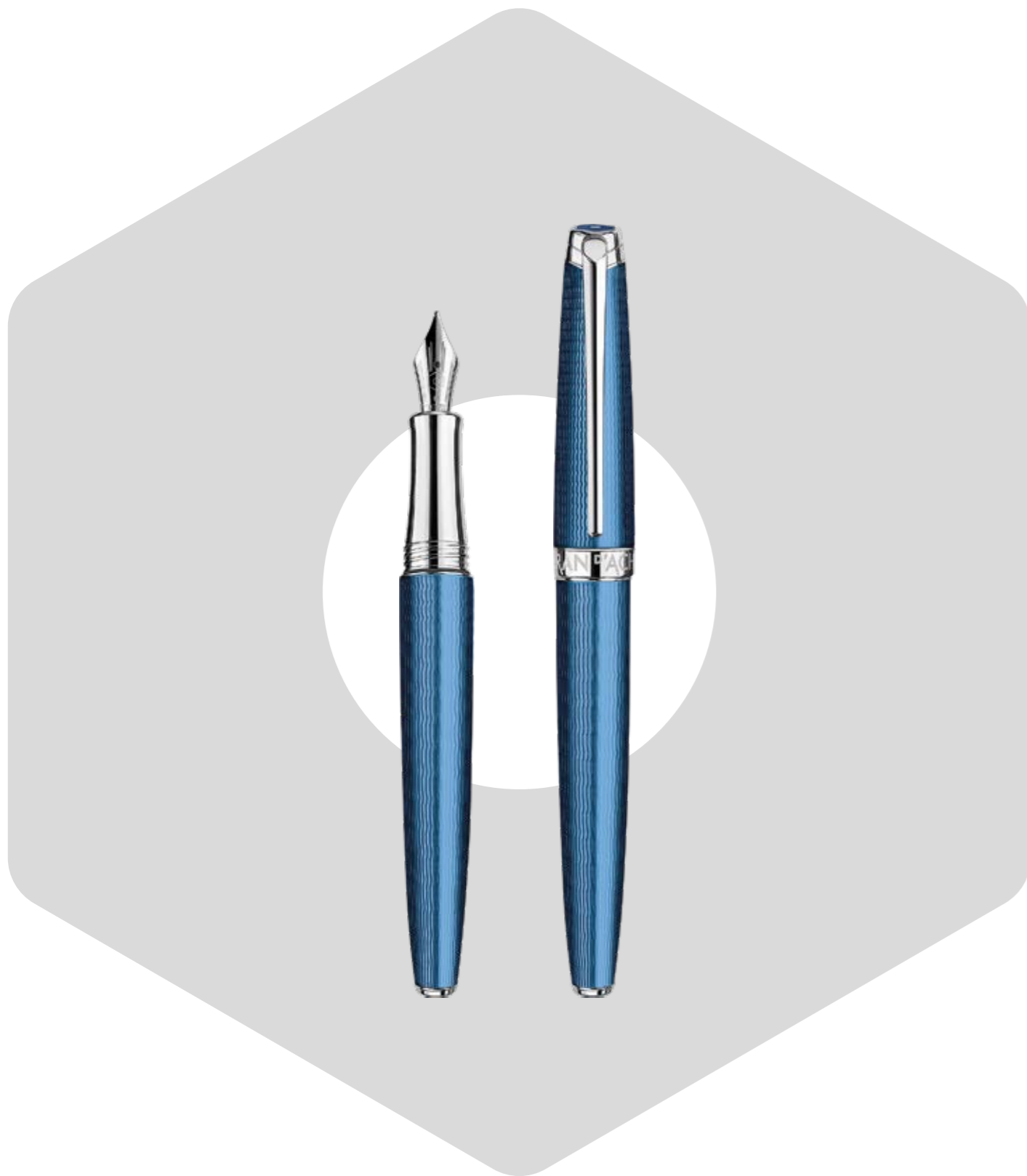

LÉMAN GRAND BLEU
RHODINIERTER SILBERATTRIBUTE

FÜLLFEDERHALTER / M - 4799.168

Federbreiten: B -.178 / F -.158 / BB -.188
 Feder: 18 Karat Gold, Rhodiumüberzug
 Kappe: zum Schrauben
 Tintenpumpe oder Tintenpatrone
 Nachfüllungen: Tintenfass oder Tintenpatrone der Chromatics-Kollektion (S.148 -151)



LÉMAN GRAND BLEU
RHODINIERTER SILBERATTRIBUTE

ROLLER / 4779.168

Patrone
 Kappe: zum Schrauben
 Nachfüllungen: Rollerpatrone - Rollerball feine Spitze, Fineliner feine oder mitteldicke Spitze, blau oder schwarz (S.152)



LÉMAN GRAND BLEU
RHODINIERTER SILBERATTRIBUTE

KUGELSCHREIBER / 4789.168

Patrone
 Drehmechanismus
 Nachfüllungen: Goliath Patrone, large, medium oder fine (S.152)



LÉMAN GRAND BLEU
RHODINIERTER SILBERATTRIBUTE

MINENHALTER / 4769.168

Minenhalter - 0.7 mm Graphitmine
 Drehmechanismus
 Nachfüllungen: Graphitminen 0.7 mm, HB oder B und Radiergummi (S.153)

Am Schaft des Léman Grand Bleu entdecken wir unter einer transparenten Lackierung in intensivem Tiefseeblau eine feine, gleichmässige Wellengravur.



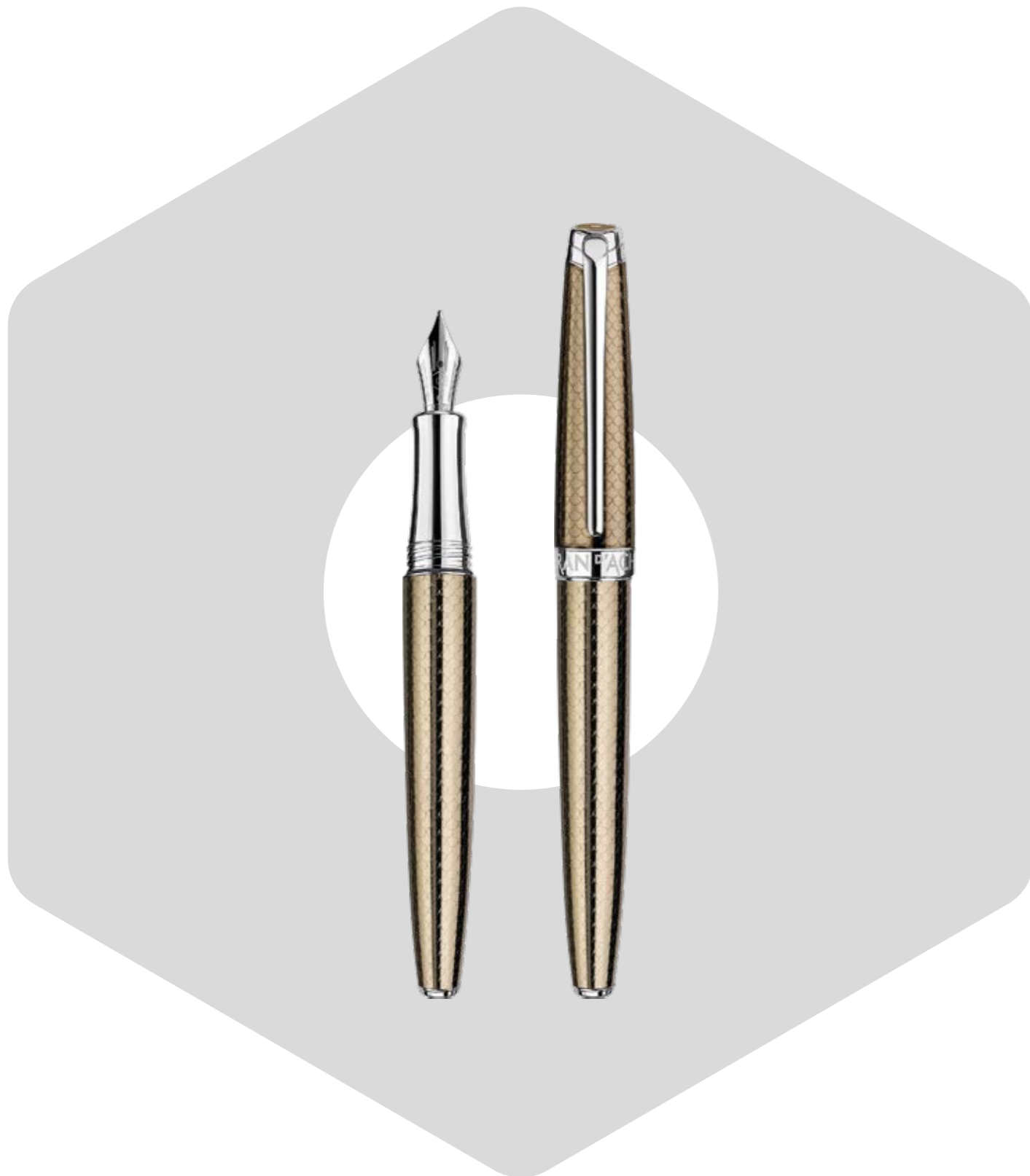

LÉMAN CAVIAR
RHODINIERTER SILBERATTRIBUTE

FÜLLFEDERHALTER / M - 4799.497

Federbreiten: B -.507 / F -.487 / BB -.517
 Feder: 18 Karat Gold, Rhodiumüberzug
 Kappe: zum Schrauben
 Tintenpumpe oder Tintenpatrone
 Nachfüllungen: Tintenfass oder Tintenpatrone der Chromatics-Kollektion (S.148 -151)



LÉMAN CAVIAR
RHODINIERTER SILBERATTRIBUTE

ROLLER / 4779.497

Patrone
 Kappe: zum Schrauben
 Nachfüllungen: Rollerpatrone - Rollerball feine Spitze, Fineliner feine oder mitteldicke Spitze, blau oder schwarz (S.152)



LÉMAN CAVIAR
RHODINIERTER SILBERATTRIBUTE

KUGELSCHREIBER / 4789.497

Patrone
 Drehmechanismus
 Nachfüllungen: Goliath Patrone, large, medium oder fine (S.152)



LÉMAN CAVIAR
RHODINIERTER SILBERATTRIBUTE

MINENHALTER / 4769.497

Minenhalter - 0.7 mm Graphitmine
 Drehmechanismus
 Nachfüllungen: Graphitminen 0.7 mm, HB oder B und Radiergummi (S.153)

Léman Kaviar ist eine raffinierte Verbindung von Lack- und Guilloche-Techniken. Zarte Gravuren unter transparentem grauem Lack bestechen mit überraschenden Metallreflexen.



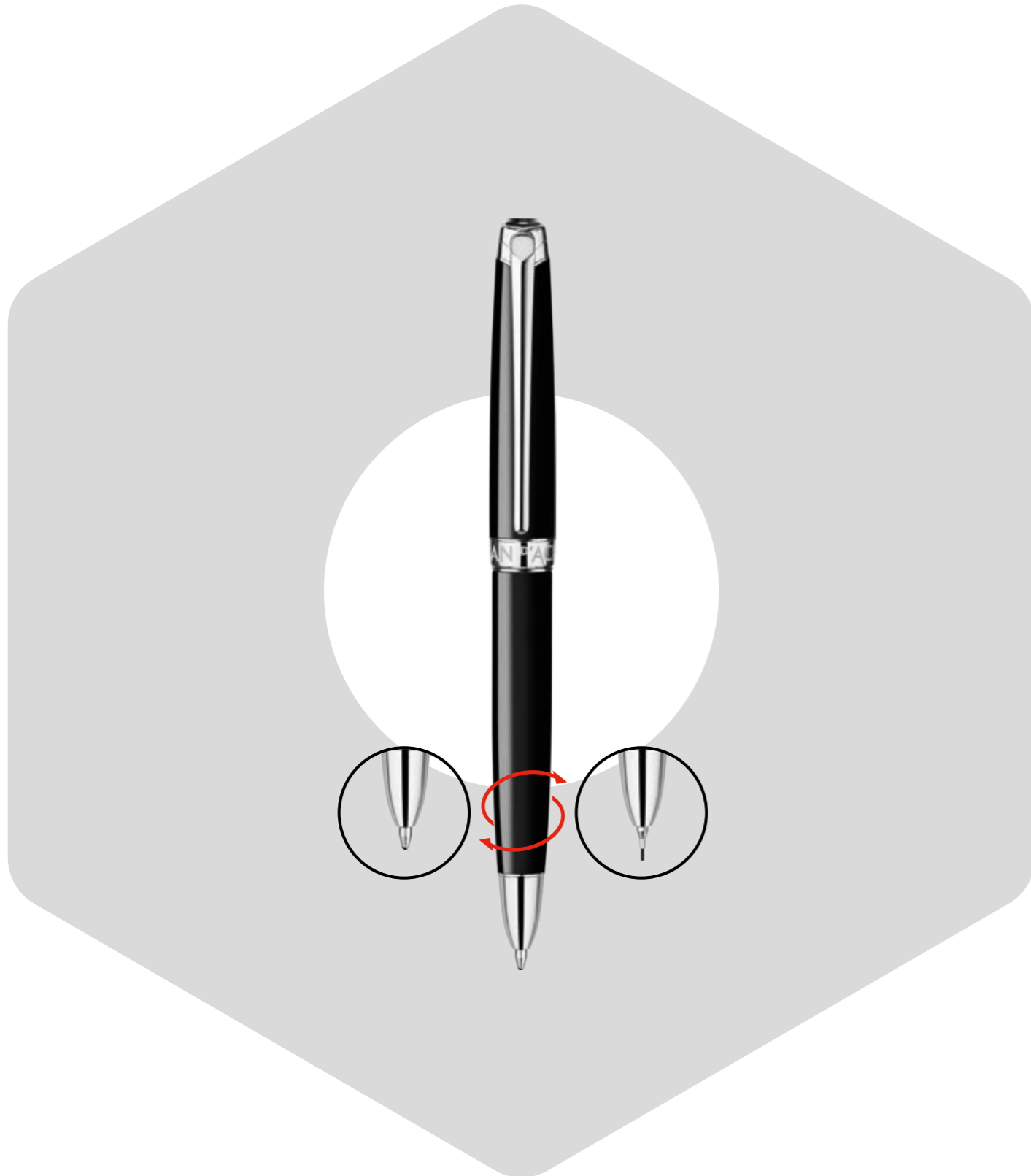

LÉMAN BI-FONCTION
EBONY SCHWARZ
 RHODINIERTER SILBERATTRIBUTE

BI-FONCTION / 4759.782

Drehmechanismus
 Kugelschreiber-Patrone und Graphitminen
 Kugelschreiber-Nachfüllungen: Patrone Bi-fonction / XS
 Minenhalter-Nachfüllungen: Graphitminen 0.7 mm und Ersatz-Radiergummi (S. 153)



LÉMAN BI-FONCTION
EBONY SCHWARZ
 ANLEITUNGEN

DEMONSTRATIONSVIDEO

Ein Video, das die Anwendung des Schreibgeräts erklärt, kann durch Einscannen des QR-Codes und auf der Caran d'Ache-Website unter www.carandache.com/lemanbifonction aufgerufen werden.

ZWEI FUNKTIONEN IN EINEM SCHREIBGERÄT

Caran d'Ache hat seine Haute Ecriture Kollektion Léman erneut erweitert: der Léman Bi-fonction ist ein weiterer Beweis für das umfassende Know-how des Maison auf dem Gebiet der Schreibkunst und der Graphitstifte. Diesmal verbirgt sich hinter dem Originaldesign der Kollektion Léman ein beispielloses, leistungsstarkes Schreibgerät mit einer zusätzlichen Graphitmine und einer Kugelschreiber-Patrone. Dank der Doppelfunktion können die Verwender des Léman Bi-fonction schnell zwischen Kugelschreiber und Minenhalter wechseln. Entweder man dreht die Graphitmine heraus, oder man dreht den Schaft des Schreibgeräts in die andere Richtung, um den Kugelschreiber zu benutzen. Mit dieser einzigartigen Kreation können Bleistiftfans den Schreibfluss mit der grauen Mine ausgiebig genießen, ohne auf die praktischen Vorzüge eines Kugelschreibers verzichten zu müssen.



LÉMAN EBONY SCHWARZ
GOLDPLATTIERTE
ATTRIBUTE

FÜLLFEDERHALTER / M - 4799.282

Federbreiten: B -.292 / F -.272
Feder: 18 Karat Gold, Goldplattierte
Kappe: zum Schrauben - Tintenpumpe oder Tintenpatrone
Nachfüllungen: Tintenfass oder Tintenpatrone
der Chromatics-Kollektion (S.148 -151)



LÉMAN EBONY SCHWARZ
RHODINIERT
SILBERATTRIBUTE

FÜLLFEDERHALTER / M - 4799.782

Federbreiten: B -.792 / F -.772 / BB -.802
Feder: 18 Karat Gold, Rhodiumüberzug
Kappe: zum Schrauben - Tintenpumpe oder Tintenpatrone
Nachfüllungen: Tintenfass oder Tintenpatrone
der Chromatics-Kollektion (S.148 -151)

LACK

Der wertvolle und raffinierte Lack wird besonders sorgfältig angewendet und bearbeitet. In den Händen der Handwerksmeister erhält er seinen vollen Glanz.

KOLLEKTIONEN - LÉMAN



LÉMAN EBONY SCHWARZ
GOLDPLATTIERTE ATTRIBUTE

ROLLER / 4779.282

Patrone
Kappe: zum Schrauben
Nachfüllungen: Rollerpatrone - Rollerball feine Spitze, Fineliner feine oder
mitteldicke Spitze, blau oder schwarz (S.152)



LÉMAN EBONY SCHWARZ
GOLDPLATTIERTE ATTRIBUTE

KUGELSCHREIBER / 4789.282

Patrone
Drehmechanismus
Nachfüllungen: Goliath Patrone, large, medium oder fine (S.152)



LÉMAN EBONY SCHWARZ
GOLDPLATTIERTE ATTRIBUTE

MINENHALTER / 4769.282

Minenhalter - 0.7 mm Graphitmine
Drehmechanismus
Nachfüllungen: Graphitminen 0.7 mm, HB oder B und Radiergummi (S.153)



LÉMAN EBONY SCHWARZ
RHODINIERT
SILBERATTRIBUTE

ROLLER / 4779.782

Patrone
Kappe: zum Schrauben
Nachfüllungen: Rollerpatrone - Rollerball feine Spitze, Fineliner feine oder
mitteldicke Spitze, blau oder schwarz (S.152)



LÉMAN EBONY SCHWARZ
RHODINIERT
SILBERATTRIBUTE

KUGELSCHREIBER / 4789.782

Patrone
Drehmechanismus
Nachfüllungen: Goliath Patrone, large, medium oder fine (S.152)



LÉMAN EBONY SCHWARZ
RHODINIERT
SILBERATTRIBUTE

MINENHALTER / 4769.782

Minenhalter - 0.7 mm Graphitmine
Drehmechanismus
Nachfüllungen: Graphitminen 0.7 mm, HB oder B und Radiergummi (S.153)



LÉMAN SCHWARZ MAT
RHODINIERT
SILBERATTRIBUTE

FÜLLFEDERHALTER / M-4799.496

Federbreiten: B - .506 / F - .486 / BB - .516
Feder: 18 Karat Gold, Rhodiumüberzug
Kappe: zum Schrauben - Tintenpumpe oder Tintenpatrone
Nachfüllungen: Tintenfass oder Tintenpatrone
der Chromatics-Kollektion (S.148 -151)



LÉMAN BLAU MAT
RHODINIERT
SILBERATTRIBUTE

FÜLLFEDERHALTER / M-4799.449

Federbreiten: B - .459 / F - .439 / BB .469
Feder: 18 Karat Gold, Rhodiumüberzug
Kappe: zum Schrauben - Tintenpumpe oder Tintenpatrone
Nachfüllungen: Tintenfass oder Tintenpatrone
der Chromatics-Kollektion (S.148 -151)

LACK

Der wertvolle und raffinierte Lack wird besonders sorgfältig angewendet und bearbeitet. In den Händen der Handwerksmeister erhält er seinen vollen Glanz.

KOLLEKTIONEN - LÉMAN



LÉMAN SCHWARZ MAT
RHODINIERT
SILBERATTRIBUTE

ROLLER / 4779.496

Patrone
Kappe: zum Schrauben
Nachfüllungen: Rollerpatrone - Rollerball feine Spitze, Fineliner feine oder
mitteldicke Spitze, blau oder schwarz (S.152)



LÉMAN SCHWARZ MAT
RHODINIERT
SILBERATTRIBUTE

KUGELSCHREIBER / 4789.496

Patrone
Drehmechanismus
Nachfüllungen: Goliath Patrone, large, medium oder fine (S.152)



LÉMAN SCHWARZ MAT
RHODINIERT
SILBERATTRIBUTE

MINENHALTER / 4769.496

Minenhalter - 0.7 mm Graphitmine
Drehmechanismus
Nachfüllungen: Graphitminen 0.7 mm, HB oder B und Radiergummi (S.153)



LÉMAN BLAU MAT
RHODINIERT
SILBERATTRIBUTE

ROLLER / 4779.449

Patrone
Kappe: zum Schrauben
Nachfüllungen: Rollerpatrone - Rollerball feine Spitze, Fineliner feine oder
mitteldicke Spitze, blau oder schwarz (S.152)



LÉMAN BLAU MAT
RHODINIERT
SILBERATTRIBUTE

KUGELSCHREIBER / 4789.449

Patrone
Drehmechanismus
Nachfüllungen: Goliath Patrone, large, medium oder fine (S.152)



LÉMAN BLAU MAT
RHODINIERT
SILBERATTRIBUTE

MINENHALTER / 4769.449

Minenhalter - 0.7 mm Graphitmine
Drehmechanismus
Nachfüllungen: Graphitminen 0.7 mm, HB oder B und Radiergummi (S.153)



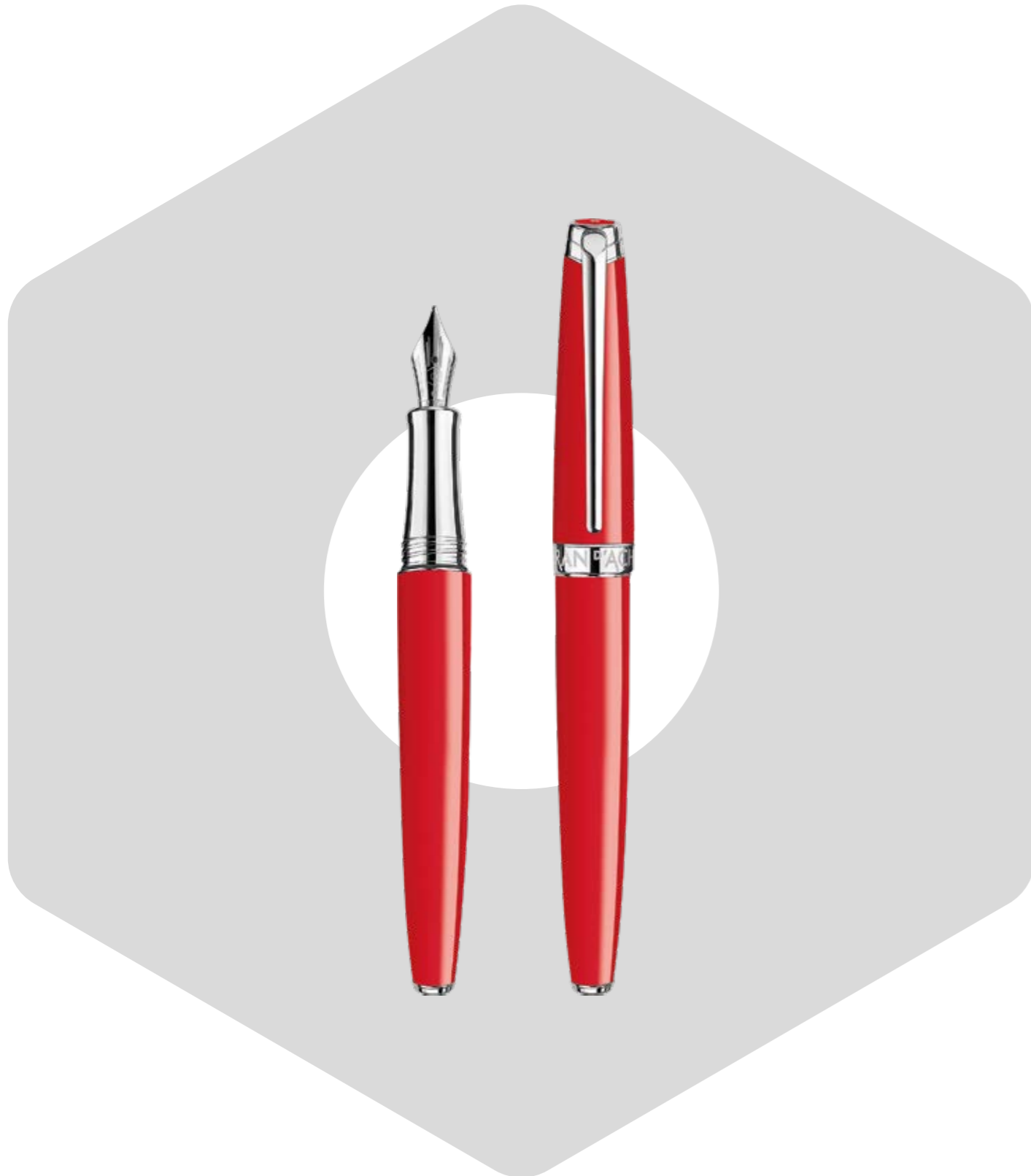

LÉMAN ROT
RHODINIERTER SILBERATTRIBUTE

FÜLLFEDERHALTER / M - 4799.770

Federbreiten: B - .780 / F - .760 / BB - .790
 Feder: 18 Karat Gold, Rhodiumüberzug
 Kappe: zum Schrauben
 Tintenpumpe oder Tintenpatrone
 Nachfüllungen: Tintenfass oder Tintenpatrone der Chromatics-Kollektion (S.148 -151)



LÉMAN ROT
RHODINIERTER SILBERATTRIBUTE

ROLLER / 4779.770

Patrone
 Kappe: zum Schrauben
 Nachfüllungen: Rollerpatrone - Rollerball feine Spitze, Fineliner feine oder mitteldicke Spitze, blau oder schwarz (S.152)



LÉMAN ROT
RHODINIERTER SILBERATTRIBUTE

KUGELSCHREIBER / 4789.770

Patrone
 Drehmechanismus
 Nachfüllungen: Goliath Patrone, large, medium oder fine (S.152)



LÉMAN ROT
RHODINIERTER SILBERATTRIBUTE

MINENHALTER / 4769.770

Minenhalter - 0.7 mm Graphitmine
 Drehmechanismus
 Nachfüllungen: Graphitminen 0.7 mm, HB oder B und Radiergummi (S.153)

LACK
 Der wertvolle und raffinierte Lack wird besonders sorgfältig angewendet und bearbeitet. In den Händen der Handwerksmeister erhält er seinen vollen Glanz.



LÉMAN BICOLOR SCHWARZ
RHODINIERT
SILBERATTRIBUTE

FÜLLFEDERHALTER / M - 4799.289

Federbreiten: B - .299 / F - .279 / BB - .309
Feder: 18 Karat Gold, Rhodiumüberzug
Kappe: zum Schrauben - Tintenpumpe oder Tintenpatrone
Nachfüllungen: Tintenfass oder Tintenpatrone
der Chromatics-Kollektion (S.148 -151)



LÉMAN BICOLOR WEISS
RHODINIERT
SILBERATTRIBUTE

FÜLLFEDERHALTER / M - 4799.001

Federbreiten: B - .011 / F - .991 / BB - .021
Feder: 18 Karat Gold, Rhodiumüberzug
Kappe: zum Schrauben - Tintenpumpe oder Tintenpatrone
Nachfüllungen: Tintenfass oder Tintenpatrone
der Chromatics-Kollektion (S.148 -151)

LACK

Der wertvolle und raffinierte Lack wird besonders sorgfältig angewendet und bearbeitet. In den Händen der Handwerksmeister erhält er seinen vollen Glanz.

KOLLEKTIONEN - LÉMAN



LÉMAN BICOLOR SCHWARZ
RHODINIERT
SILBERATTRIBUTE

ROLLER / 4779.289

Patrone
Kappe: zum Schrauben
Nachfüllungen: Rollerpatrone - Rollerball feine Spitze, Fineliner feine oder
mitteldicke Spitze, blau oder schwarz (S.152)



LÉMAN BICOLOR SCHWARZ
RHODINIERT
SILBERATTRIBUTE

KUGELSCHREIBER / 4789.289

Patrone
Drehmechanismus
Nachfüllungen: Goliath Patrone, large, medium oder fine (S.152)



LÉMAN BICOLOR SCHWARZ
RHODINIERT
SILBERATTRIBUTE

MINENHALTER / 4769.289

Minenhalter - 0.7 mm Graphitmine
Drehmechanismus
Nachfüllungen: Graphitminen 0.7 mm, HB oder B und Radiergummi (S.153)



LÉMAN BICOLOR WEISS
RHODINIERT
SILBERATTRIBUTE

ROLLER / 4779.001

Patrone
Kappe: zum Schrauben
Nachfüllungen: Rollerpatrone - Rollerball feine Spitze, Fineliner feine oder
mitteldicke Spitze, blau oder schwarz (S.152)



LÉMAN BICOLOR WEISS
RHODINIERT
SILBERATTRIBUTE

KUGELSCHREIBER / 4789.001

Patrone
Drehmechanismus
Nachfüllungen: Goliath Patrone, large, medium oder fine (S.152)



LÉMAN BICOLOR WEISS
RHODINIERT
SILBERATTRIBUTE

MINENHALTER / 4769.001

Minenhalter - 0.7 mm Graphitmine
Drehmechanismus
Nachfüllungen: Graphitminen 0.7 mm, HB oder B und Radiergummi (S.153)



LÉMAN BICOLOR SAFRAN
RHODINIERTER SILBERATTRIBUTE

FÜLLFEDERHALTER / M-4799.530

Federbreiten: B - .540 / F - .520 / BB - .550
Feder: 18 Karat Gold, Rhodiumüberzug
Kappe: zum Schrauben - Tintenpumpe oder Tintenpatrone
Nachfüllungen: Tintenfass oder Tintenpatrone
der Chromatics-Kollektion (S.148-151)



LÉMAN BICOLOR TÜRKISBLAU
RHODINIERTER SILBERATTRIBUTE

FÜLLFEDERHALTER / M-4799.171

Federbreiten: B - .181 / F - .161 / BB - .191
Feder: 18 Karat Gold, Rhodiumüberzug
Kappe: zum Schrauben - Tintenpumpe oder Tintenpatrone
Nachfüllungen: Tintenfass oder Tintenpatrone
der Chromatics-Kollektion (S.148-151)

LACK

Der wertvolle und raffinierte Lack wird besonders sorgfältig angewendet und bearbeitet. In den Händen der Handwerksmeister erhält er seinen vollen Glanz.

KOLLEKTIONEN - LÉMAN



LÉMAN BICOLOR SAFRAN
RHODINIERTER SILBERATTRIBUTE

ROLLER / 4779.530

Patrone
Kappe: zum Schrauben
Nachfüllungen: Rollerpatrone - Rollerball feine Spitze, Fineliner feine oder mitteldicke Spitze, blau oder schwarz (S.152)



LÉMAN BICOLOR SAFRAN
RHODINIERTER SILBERATTRIBUTE

KUGELSCHREIBER / 4789.530

Patrone
Drehmechanismus
Nachfüllungen: Goliath Patrone, large, medium oder fine (S.152)



LÉMAN BICOLOR SAFRAN
RHODINIERTER SILBERATTRIBUTE

MINENHALTER / 4769.530

Minenhalter - 0.7 mm Graphitmine
Drehmechanismus
Nachfüllungen: Graphitminen 0.7 mm, HB oder B und Radiergummi (S.153)



LÉMAN BICOLOR TÜRKISBLAU
RHODINIERTER SILBERATTRIBUTE

ROLLER / 4779.171

Patrone
Kappe: zum Schrauben
Nachfüllungen: Rollerpatrone - Rollerball feine Spitze, Fineliner feine oder mitteldicke Spitze, blau oder schwarz (S.152)



LÉMAN BICOLOR TÜRKISBLAU
RHODINIERTER SILBERATTRIBUTE

KUGELSCHREIBER / 4789.171

Patrone
Drehmechanismus
Nachfüllungen: Goliath Patrone, large, medium oder fine (S.152)



LÉMAN BICOLOR TÜRKISBLAU
RHODINIERTER SILBERATTRIBUTE

MINENHALTER / 4769.171

Minenhalter - 0.7 mm Graphitmine
Drehmechanismus
Nachfüllungen: Graphitminen 0.7 mm, HB oder B und Radiergummi (S.153)



LÉMAN CORAL MATT
RHODINIERTER SILBERATTRIBUTE

FÜLLFEDERHALTER / M-4799.061

Federbreiten: BB - .081 / B - .071 / F - .051
Feder: 18 Karat Gold, Rhodiumüberzug
Kappe: zum Schrauben - Tintenpumpe oder Tintenpatrone
Nachfüllungen: Tintenfass oder Tintenpatrone
der Chromatics-Kollektion (S.148 -151)



LÉMAN GRAU MATT
RHODINIERTER SILBERATTRIBUTE

FÜLLFEDERHALTER / M-4799.405

Federbreiten: BB - .425 / B - .415 / F - .395
Feder: 18 Karat Gold, Rhodiumüberzug
Kappe: zum Schrauben - Tintenpumpe oder Tintenpatrone
Nachfüllungen: Tintenfass oder Tintenpatrone
der Chromatics-Kollektion (S.148 -151)

LACK

Der wertvolle und raffinierte Lack wird besonders sorgfältig angewendet und bearbeitet. In den Händen der Handwerksmeister erhält er seinen vollen Glanz.

KOLLEKTIONEN - LÉMAN



LÉMAN CORAL MATT
ROSEGOLDBESCHICHTUNG

FÜLLFEDERHALTER / M-4799.061

Federbreiten: BB - .081 / B - .071 / F - .051
Feder: 18 Karat Gold, Roségold plattiert
Kappe: Einrastend
Tintenpumpe oder Tintenpatrone
Nachfüllungen: Tintenfass oder Tintenpatrone der Chromatics-Kollektion (S.148 -151)



LÉMAN GRAU MATT
RHODINIERTER SILBERATTRIBUTE

FÜLLFEDERHALTER / M-4799.405

Federbreiten: BB - .425 / B - .415 / F - .395
Feder: 18 Karat Gold, Rhodiumüberzug
Kappe: zum Schrauben - Tintenpumpe oder Tintenpatrone
Nachfüllungen: Tintenfass oder Tintenpatrone
der Chromatics-Kollektion (S.148 -151)



LÉMAN CORAL MATT
RHODINIERTER SILBERATTRIBUTE

ROLLER / 4789.061

Patrone
Kappe: zum Schrauben
Nachfüllungen: Rollerpatrone - Rollerball feine Spitze, Fineliner feine oder
mitteldicke Spitze, blau oder schwarz (S.152)



LÉMAN GRAU MATT
RHODINIERTER SILBERATTRIBUTE

ROLLER / 4789.405

Patrone
Kappe: zum Schrauben
Nachfüllungen: Rollerpatrone - Rollerball feine Spitze, Fineliner feine oder
mitteldicke Spitze, blau oder schwarz (S.152)



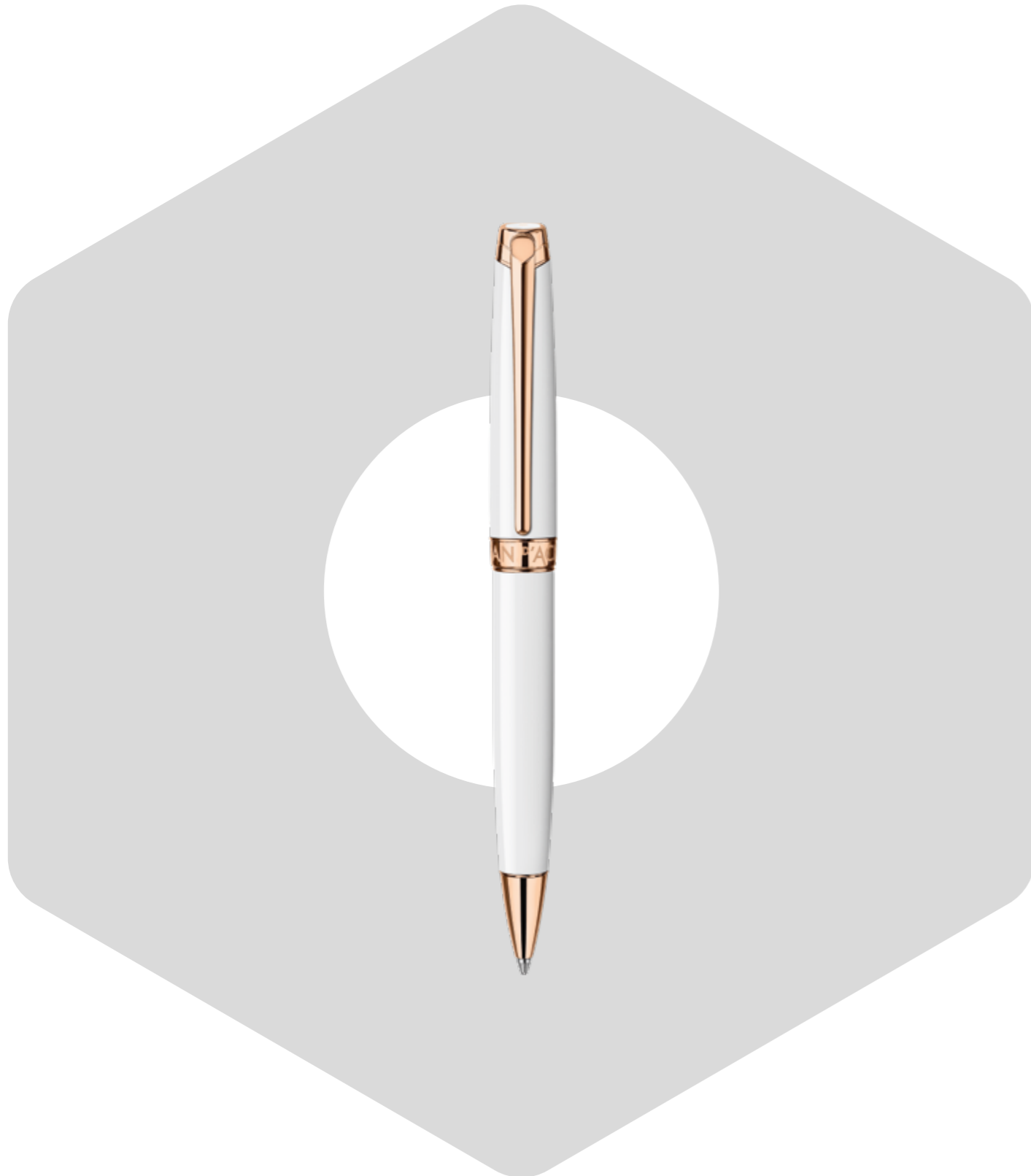

LÉMAN WEISS
ROSEGOLDBESCHICHTUNG

KUGELSCHREIBER / 4789.581

Patrone
Drehmechanismus
Nachfüllungen: Goliath Patrone, large, medium oder fine (S.152)



DIE BOX
LÉMAN WEISS

18,4 x 8 x 4 cm
Standardbox mit Siebdruck
Inbegriffen:
- Gebrauchsanleitung / Garantie
- eine schwarze Goliath Riesenpatrone M

LACK

Die Kombination aus Lack und Roségold-Eleganz inspiriert Reinheit, Zartheit und beleuchtet die abgerundete Silhouette von Léman Or Rose.



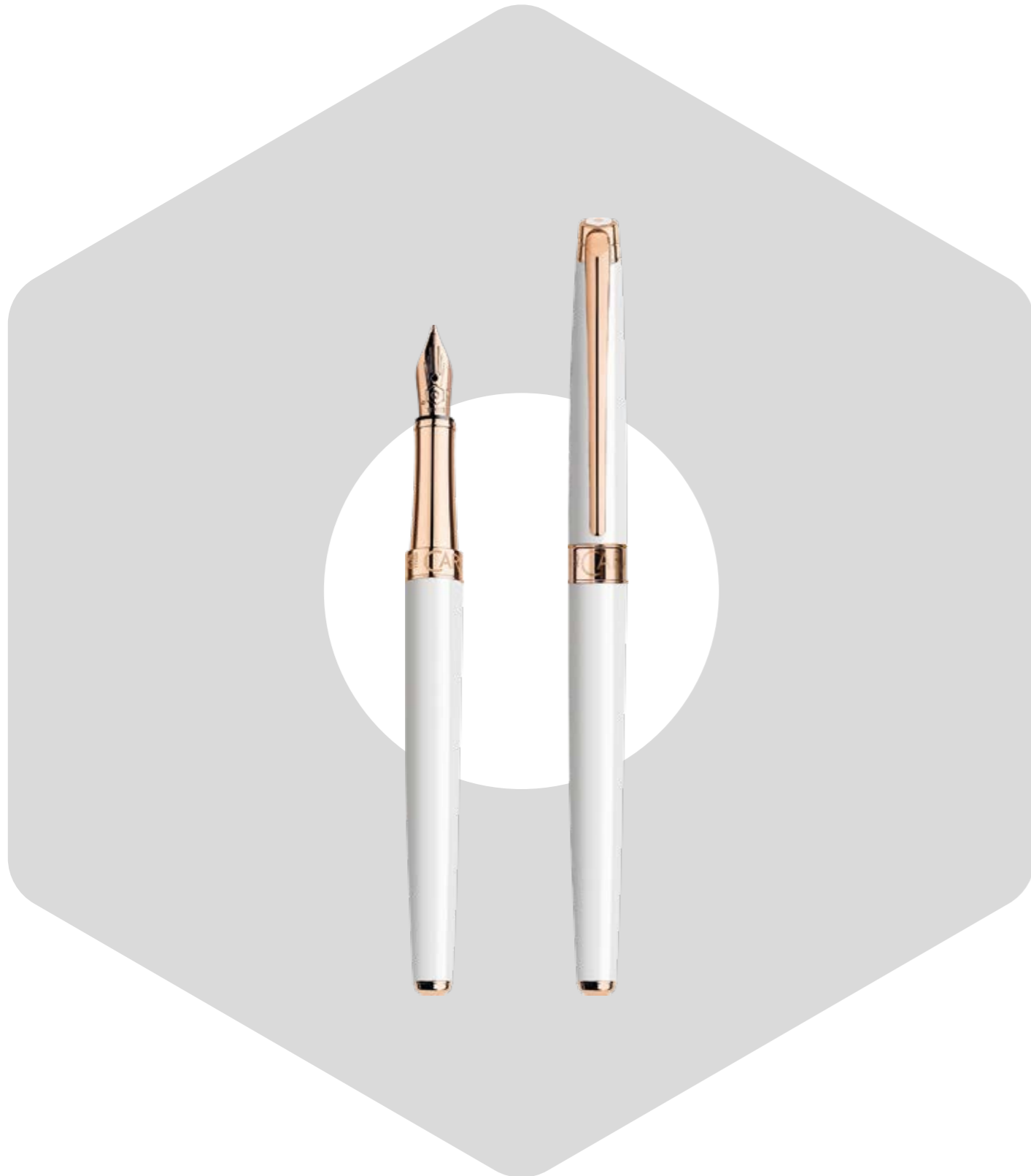

LÉMAN SLIM WEISS
ROSEGOLDBESCHICHTUNG

FÜLLFEDERHALTER / M- 4791.001

Federbreiten: B - .011 / F - .991
 Feder: 18 Karat Gold, Roségold plattiert
 Kappe: Einrastend
 Tintenpumpe oder Tintenpatrone
 Nachfüllungen: Tintenfass oder Tintenpatrone der Chromatics-Kollektion (S.148 -151)



LÉMAN SLIM WEISS
ROSEGOLDBESCHICHTUNG

ROLLER / 4771.001

Patrone
 Kappe: Einrastend
 Nachfüllungen: Rollerpatrone - Rollerball feine Spitze, Fineliner feine oder mitteldicke Spitze, blau oder schwarz (S.152)



LÉMAN SLIM WEISS
ROSEGOLDBESCHICHTUNG

KUGELSCHREIBER / 4781.001

Patrone
 Drehmechanismus
 Nachfüllungen: Goliath Patrone, large, medium oder fine (S.152)



LÉMAN SLIM WEISS
ROSEGOLDBESCHICHTUNG

MINENHALTER / 4761.001

Minenhalter - 0.7 mm Graphitmine
 Drehmechanismus
 Nachfüllungen: Graphitminen 0.7 mm, HB oder B und Radiergummi (S.153)

LACK
 Der wertvolle und raffinierte Lack wird besonders sorgfältig angewendet und bearbeitet. In den Händen der Handwerksmeister erhält er seinen vollen Glanz.



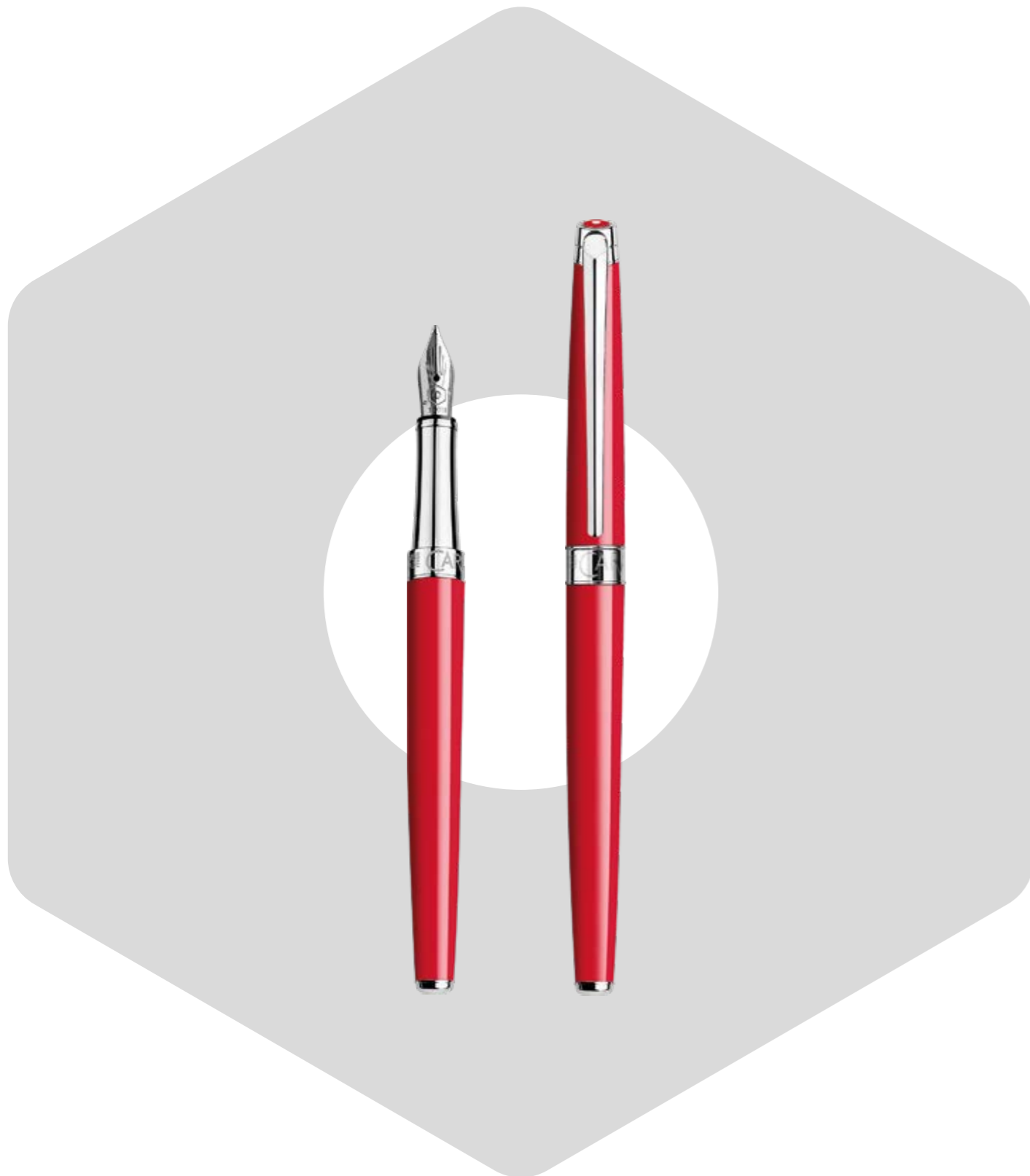

LÉMAN SLIM ROT
RHODINIERTER SILBERATTRIBUTE

FÜLLFEDERHALTER / M - 4791.770

Federbreiten: B - .780 / F - .760
 Feder: 18 Karat Gold, Rhodiumüberzug
 Kappe: Einrastend
 Tintenpumpe oder Tintenpatrone
 Nachfüllungen: Tintenfass oder Tintenpatrone der Chromatics-Kollektion (S.148 -151)



LÉMAN SLIM ROT
RHODINIERTER SILBERATTRIBUTE

ROLLER / 4771.770

Patrone
 Kappe: Einrastend
 Nachfüllungen: Rollerpatrone - Rollerball feine Spitze, Fineliner feine oder mitteldicke Spitze, blau oder schwarz (S.152)



LÉMAN SLIM ROT
RHODINIERTER SILBERATTRIBUTE

KUGELSCHREIBER / 4781.770

Patrone
 Drehmechanismus
 Nachfüllungen: Goliath Patrone, large, medium oder fine (S.152)



LÉMAN SLIM ROT
RHODINIERTER SILBERATTRIBUTE

MINENHALTER / 4761.770

Minenhalter - 0.7 mm Graphitmine
 Drehmechanismus
 Nachfüllungen: Graphitminen 0.7 mm, HB oder B und Radiergummi (S.153)

LACK
 Der wertvolle und raffinierte Lack wird besonders sorgfältig angewendet und bearbeitet. In den Händen der Handwerksmeister erhält er seinen vollen Glanz.



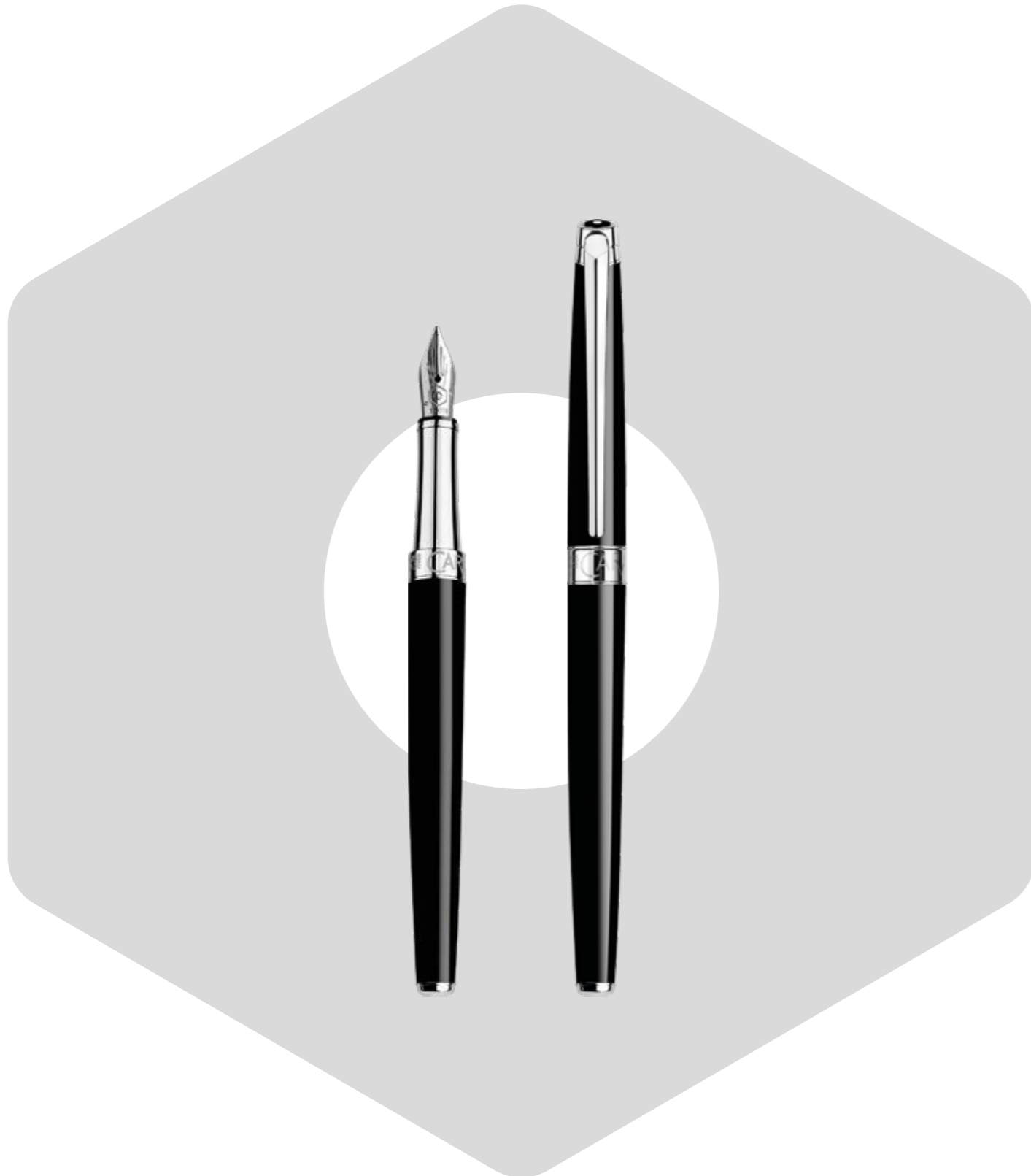

LÉMAN SLIM SCHWARZ
RHODINIERTER SILBERATTRIBUTE

FÜLLFEDERHALTER / M - 4791.782

Federbreiten: B - .792 / F - .772
 Feder: 18 Karat Gold, Rhodiumüberzug
 Kappe: Einrastend
 Tintenpumpe oder Tintenpatrone
 Nachfüllungen: Tintenfass oder Tintenpatrone der Chromatics-Kollektion (S.148 -151)



LÉMAN SLIM SCHWARZ
RHODINIERTER SILBERATTRIBUTE

ROLLER / 4771.782

Patrone
 Kappe: Einrastend
 Nachfüllungen: Rollerpatrone - Rollerball feine Spitze, Fineliner feine oder mitteldicke Spitze, blau oder schwarz (S.152)



LÉMAN SLIM SCHWARZ
RHODINIERTER SILBERATTRIBUTE

KUGELSCHREIBER / 4781.782

Patrone
 Drehmechanismus
 Nachfüllungen: Goliath Patrone, large, medium oder fine (S.152)



LÉMAN SLIM SCHWARZ
RHODINIERTER SILBERATTRIBUTE

MINENHALTER / 4761.782

Minenhalter - 0.7 mm Graphitmine
 Drehmechanismus
 Nachfüllungen: Graphitminen 0.7 mm, HB oder B und Radiergummi (S.153)

LACK
 Der wertvolle und raffinierte Lack wird besonders sorgfältig angewendet und bearbeitet. In den Händen der Handwerksmeister erhält er seinen vollen Glanz.





ECRIDOR

Die Schreibgeräte der Serie Ecridor sind seit den 1930er Jahren typische Beispiele für das wertvolle Know-how des Maison Caran d'Aché. Ihre sechseckige Form orientiert sich an den Farbstiften, den Stars der Genfer Manufaktur, und zeugt von schlichter Eleganz. Wenn das Licht mit der perfekten Geometrie der ausdrucksvollen und inspirierenden Symbole spielt, verdanken wir diese Glanzeffekte vor allem der Kunst unserer begabten Guillochierer und Polierer. Hier wird jeder fündig, denn der Messingschaft wird mit diversen Metallverkleidungen, in zahlreichen Ausführungen (Füllfederhalter, Tintenroller, Kugelschreiber oder Minenhalter) und mit fein eingravierten Motiven angeboten.

- Vier Schreibgeräte:
 - Füllfederhalter, Roller, Kugelschreiber, Minenhalter
 - Schaft in sechseckiger Form, aus Messing
 - Flexibler Clip
 - Versilberte und rhodinierte, palladiumbeschichtete oder vergoldete Attribute
 - Schreibfeder aus Stahl, in drei verschiedenen Strichbreiten: F, M, B
- Durch individuelle Gravur personalisierbar
- Lebenslange internationale Garantie
- Hergestellt in der Schweiz

ECRIDOR RACING

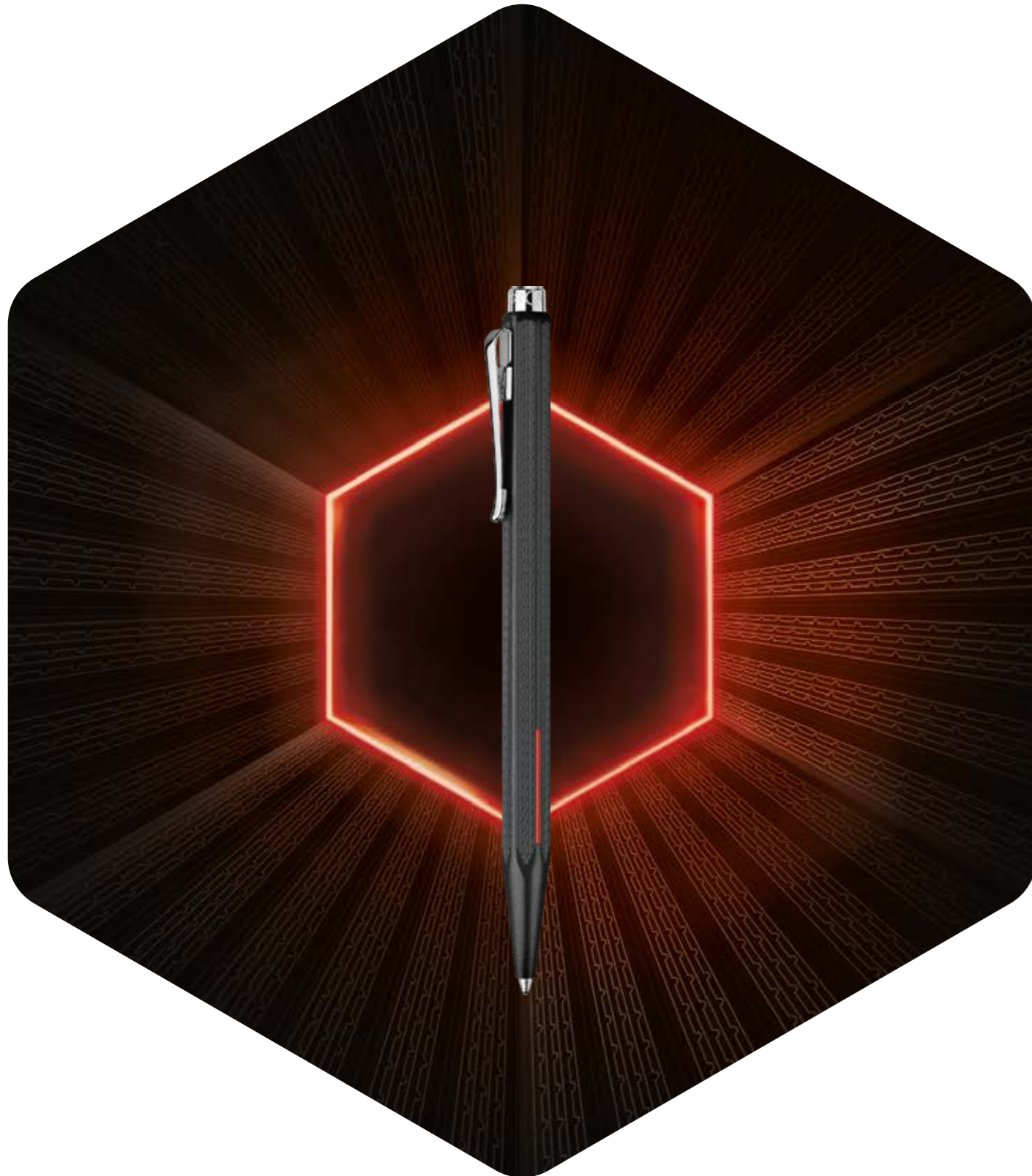

ECRIDOR RACING
MATTIERTES FINISH

KUGELSCHREIBER / 890.009

Patronen
Druckmechanismus
Nachfüllungen: Goliath Patronen, large, medium oder fine (S.152)



DIE BOX
ECRIDOR RACING

18,4 x 8 x 4 cm
Standardbox mit Siebdruck
Inbegriffen:
- Gebrauchsanleitung / Garantie
- eine schwarze Goliath Riesenpatrone M

«SWISS ENGINEERING»

Das Maison Caran d'Ache präsentiert den Ecridor Racing, das erste Schreibgerät im komplett schwarzen Look der gleichnamigen Kollektion. Dieser rassige Kugelschreiber im Motorsportdesign wirkt entschieden zeitgemäss und ist ein weiterer Beweis für den Einfallsreichtum unseres Jahrhunderte alten Maison.

Dass seine Wurzeln im Rennsport liegen, sieht man dem neuen Ecridor Racing auch an: Stilecht wirkt seine «Karosserie» in mattem Tiefschwarz mit Gravuren wie Kühlergrills, stromlinienförmigen Chrom-Attributen und sportlich roten Elementen. Seine «Motorisierung» bringt Sie über 600 A4-Seiten weit. Der Ecridor Racing ist charakterstark, unverkennbar männlich und selbstbewusst, eben ein echtes «Swiss Made»-Modell – vom Entwurf durch hauseigene Designer bis hin zur Fertigung in den Ateliers der Schweizer Manufaktur. Dieser neue Stift ist der ideale Begleiter für dynamische Freigeister und Liebhaber schöner Objekte.



ECRIDOR CHEVRON ROSÉGOLD

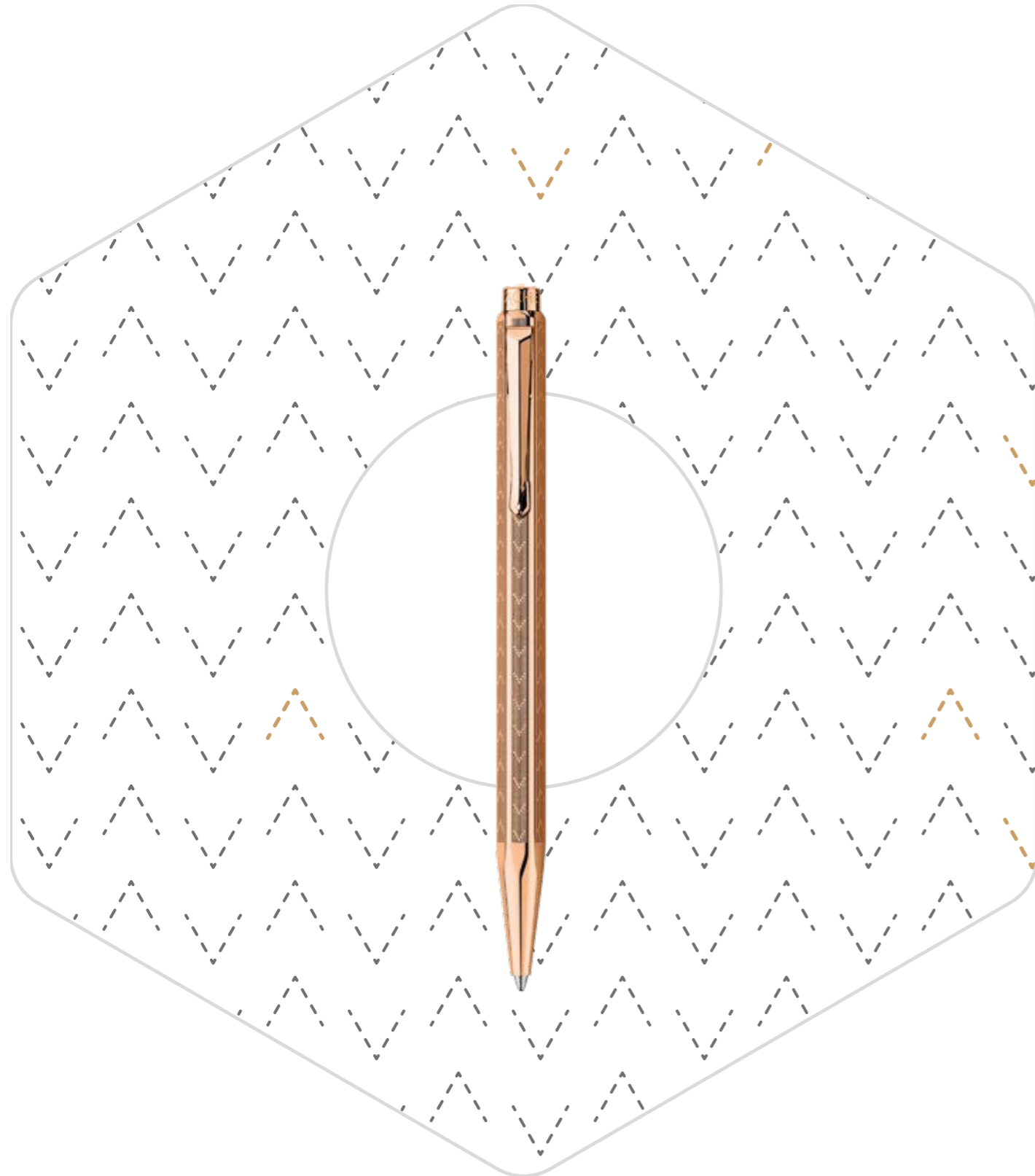

ECRIDOR CHEVRON ROSÉGOLD
ROSÉGOLD

KUGELSCHREIBER / 898.207 / CL **898.407

Patronen
Druckmechanismus
Nachfüllungen: Goliath Patronen, large, medium oder fine (S.152)



DIE BOX
ECRIDOR CHEVRON ROSÉGOLD

18,4 x 8 x 4 cm
Standardbox mit Siebdruck
Inbegriffen:
- Gebrauchsanleitung / Garantie
- eine schwarze Goliath Riesenpatrone M

Erst Palladium, dann Gold: Seit neuestem ist die Kollektion Ecridor Chevron mit einer roséfarbenen Vergoldung erhältlich. Das intensiv glänzende Roségold macht das Schreibgerät zu einem zeitlos-eleganten und edlen Klassiker für die weibliche Kundschaft.



ECRIDOR FLOWERS

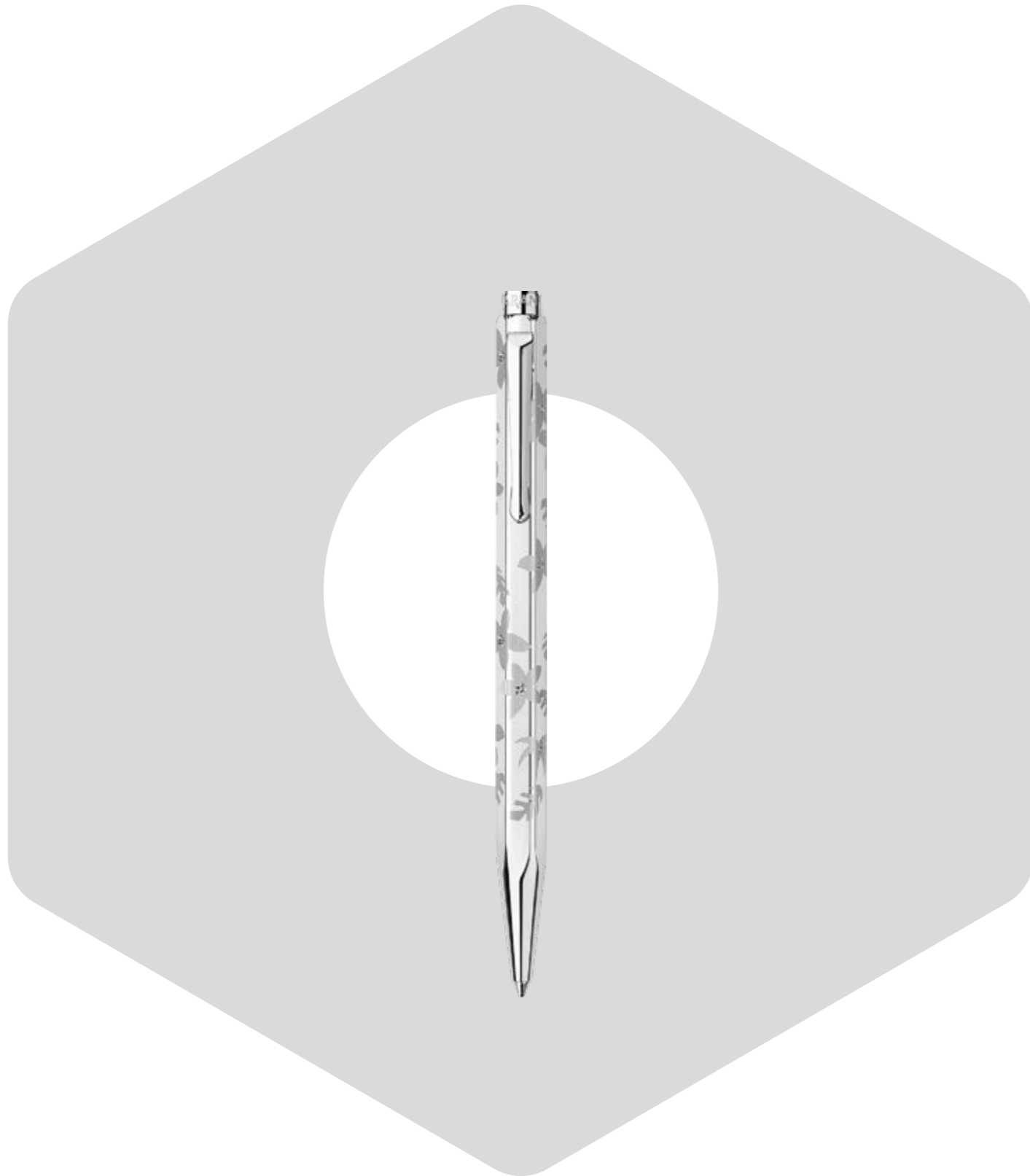

ECRIDOR FLOWERS
PALLADIERT

KUGELSCHREIBER / 890.017

Druckmechanismus
Nachfüllungen: Goliath Patrone, large, medium oder fine (S.152)



DIE BOX
ECRIDOR FLOWERS

18,4 x 8 x 4 cm
Standardbox mit Siebdruck.
Inbegriffen:
- Gebrauchsanleitung / Garantie
- eine schwarze Goliath-Riesenpatrone M

Das Maison Caran d'Ache präsentiert den Ecridor Flowers, der von der Poesie exotischer Gärten inspiriert ist. Dank des Know-hows der Schweizer Manufaktur bringt eine üppige und paradiesische Natur die emblematischen Schreibgeräte dieser Kollektion Haute Ecriture zum Leuchten.

Seit seiner Einführung im Jahr 1930 feiert der Ecridor des Maison Caran d'Ache die Kunst der Gravur auf dem sechskantigen Schaft dieser ikonischen Schreibgeräte. Die Handwerksmeister der Genfer Manufaktur setzen mit Talent immer wieder neue Techniken ein. Die auf den Modellen dieser emblematischen Kollektion dargestellten Motive präsentieren ein inspirierendes, zeitloses, raffiniertes und elegantes Universum. Zum ersten Mal verbindet Caran d'Ache zwei Gravurtechniken, um die Pflanzenmotive des Ecridor Flowers zu erzielen. Dank der Lasertechnik werden die Motive der Blätter und Blütenblätter mit einer außergewöhnlichen Präzision und in feinem Weiß auf den Schaft des Kugelschreibers gezeichnet. Der Schnitt der exotischen Blütenstempel in drei Dimensionen ermöglicht es, ihnen den Glanz von Edelsteinen zu verleihen.



ECRIDOR MATCH POINT

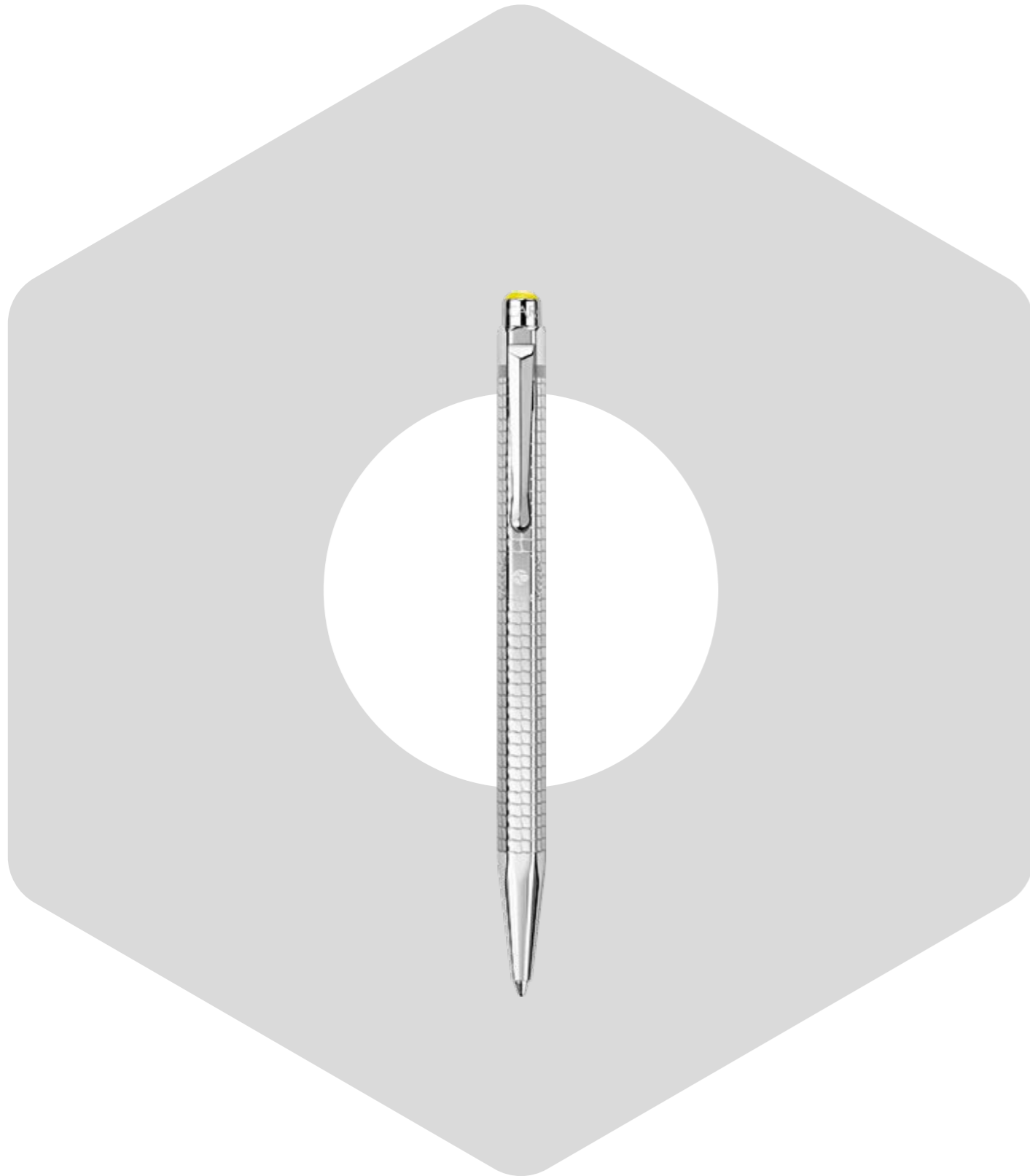

ECRIDOR MATCH POINT
PALLADIERT

KUGELSCHREIBER / 890.515

Druckmechanismus
Nachfüllungen: Goliath Patrone, large, medium oder fine (S.152)



DIE BOX
ECRIDOR MATCH POINT

18.4 x 8 x 4 cm
Standardbox mit Siebdruck
Inbegriffen:
- Gebrauchsanleitung / Garantie
- eine schwarze Goliath-Riesenpatrone M

Mit seinem sechseckigen Schaft ist das Kultmodell Ecridor eine ideale Ausgangsbasis für die weitere künstlerische Gestaltung. Mit Präzisionsgravuren zeigen die Kunsthandwerker des Maison ihr ganzes Können. Die Ecridor-Kollektion ist nun um eine Kreation reicher: den Ecridor Match Point setzt die Welt des Tennis subtil in Szene. Das Modell huldigt dem «Match Point», dem alles entscheidenden Punkt des Spiels. Dieser für den Sieger zentrale Moment weckt viele Emotionen und feiert die Schönheit der sportlichen Geste bei diesem ausschlaggebenden Ball. Der sechseckige Schaft des Schreibgeräts ist mit Palladium beschichtet und sorgfältig poliert. Eine raffinierte Lasergravur mit Tennisnetz-Motiv schmückt den Kugelschreiber. Optisch lassen diese feinen Maschen in der Mitte eine winzige Öffnung frei, durch die ein Ball auf die andere Platzseite gelangen kann. Doch das i-Tüpfelchen ist der elegante Tennisball, der als Relief das obere Ende des Kugelschreibers ziert.



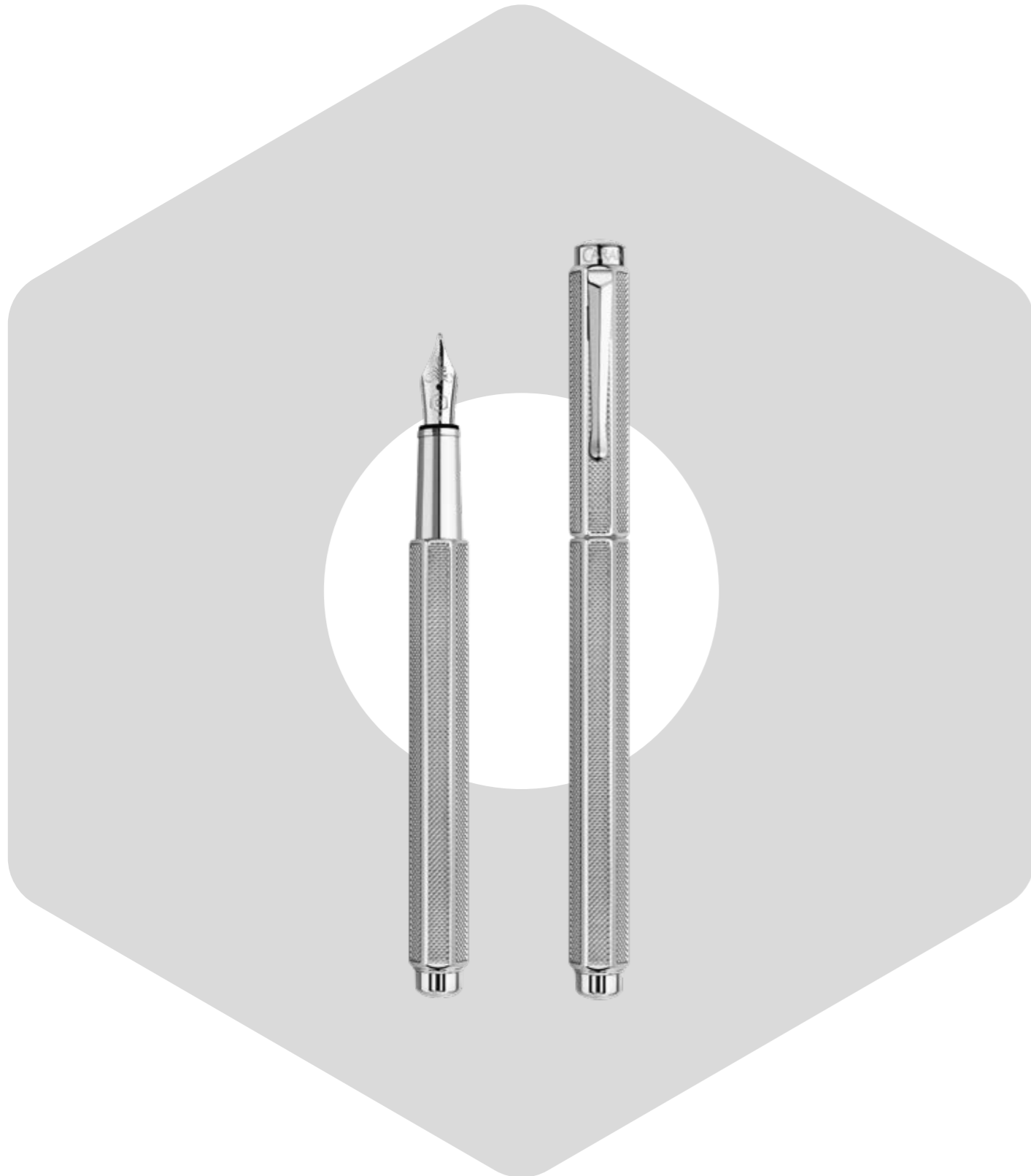

ECRIDOR MAILLE MILANAISE
PALLADIERT

FÜLLFEDERHALTER / M - 958.345

Federbreiten: B - .355 / F - .335
Feder: Stahl mit Rhodiumüberzug
Kappe: Einrastend
Tintenpumpe oder Tintenpatrone
Nachfüllungen: Tintenfass oder Tintenpatrone der Chromatics-Kollektion (S.148 -151)



ECRIDOR GOLF
PALLADIERT

ROLLER / M - 838.345

Patrone
Kappe: Einrastend
Nachfüllungen: Rollerpatrone - Rollerball feine Spitze, Fineliner feine oder mitteldicke Spitze, blau oder schwarz (S.152)



ECRIDOR GOLF
PALLADIERT

KUGELSCHREIBER / M - 890.345

Patrone
Druckmechanismus
Nachfüllungen: Goliath Patrone, large, medium oder fine (S.152)

LE GUILLOCHAGE MAILLE MILANAISE

Das in der Uhrenbranche so beliebte Metallgeflecht namens «Maille Milanaise» steht für einen mondänen Retro-Style von zeitloser Eleganz. Das Geflecht wurde im 17. Jahrhundert von Goldschmieden aus Mailand erfunden. Die Handwerksmeister des Maison haben sich davon inspirieren lassen, um den Schaft ihres ikonischen Schreibgeräts in beispiellosem Glanz erstrahlen zu lassen. Dieser raffinierte Schimmer verleiht dem Ecridor die Exklusivität eines Accessoires mit der Ästhetik einer Uhr. Ein solches Schreibgerät legt man so schnell nicht mehr aus der Hand.



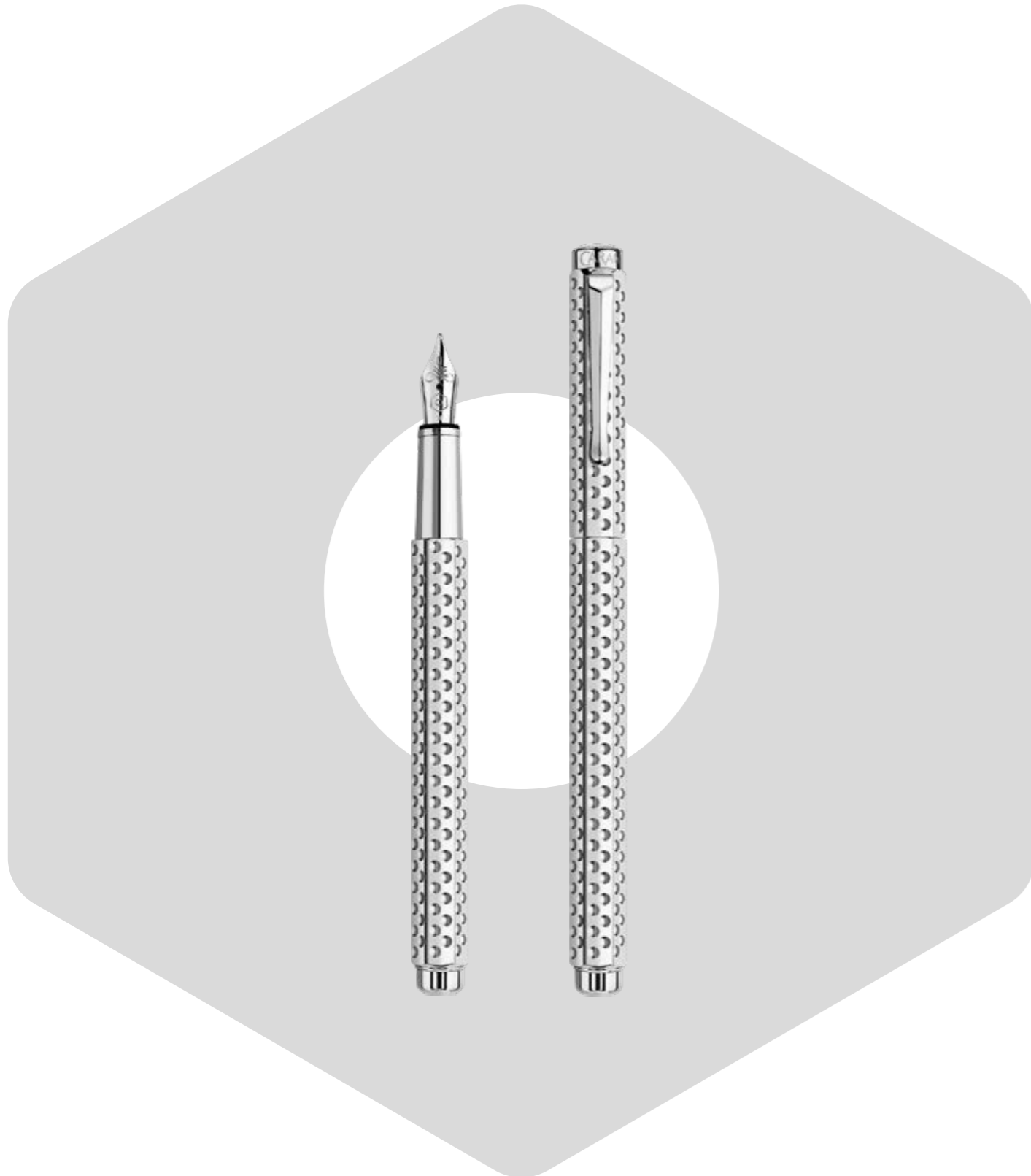

GOLF GUILLOCHIERUNG

Der typische sechseckige Schaft des Ecridor ist mit einer einzigartigen geometrischen Guillochierung direkt im Material versehen, die an die Dimples eines Golfballs angelehnt ist.



ECRIDOR GOLF PALLADIERT

FÜLLFEDERHALTER / M - 958.516

Federbreiten: B -.526 / F -.506
 Feder: Stahl mit Rhodiumüberzug
 Kappe: Einrastend
 Tintenpumpe oder Tintenpatrone
 Nachfüllungen: Tintenfass oder Tintenpatrone der Chromatics-Kollektion (S.148 -151)



ECRIDOR GOLF PALLADIERT

ROLLER / 838.516

Patrone
 Kappe: Einrastend
 Nachfüllungen: Rollerpatrone - Rollerball feine Spitze, Fineliner feine oder mitteldicke Spitze, blau oder schwarz (S.152)



ECRIDOR GOLF PALLADIERT

KUGELSCHREIBER / 890.516 / CL**890.526

Patrone
 Druckmechanismus
 Nachfüllungen: Goliath Patrone, large, medium oder fine (S.152)



ECRIDOR GOLF PALLADIERT

MINENHALTER / 4.516 / CL**4.526

Minenhalter - 0.7 mm Graphitmine
 Druckmechanismus
 Nachfüllungen: Graphitminen 0.7 mm, HB oder B und Radiergummi (S.153)



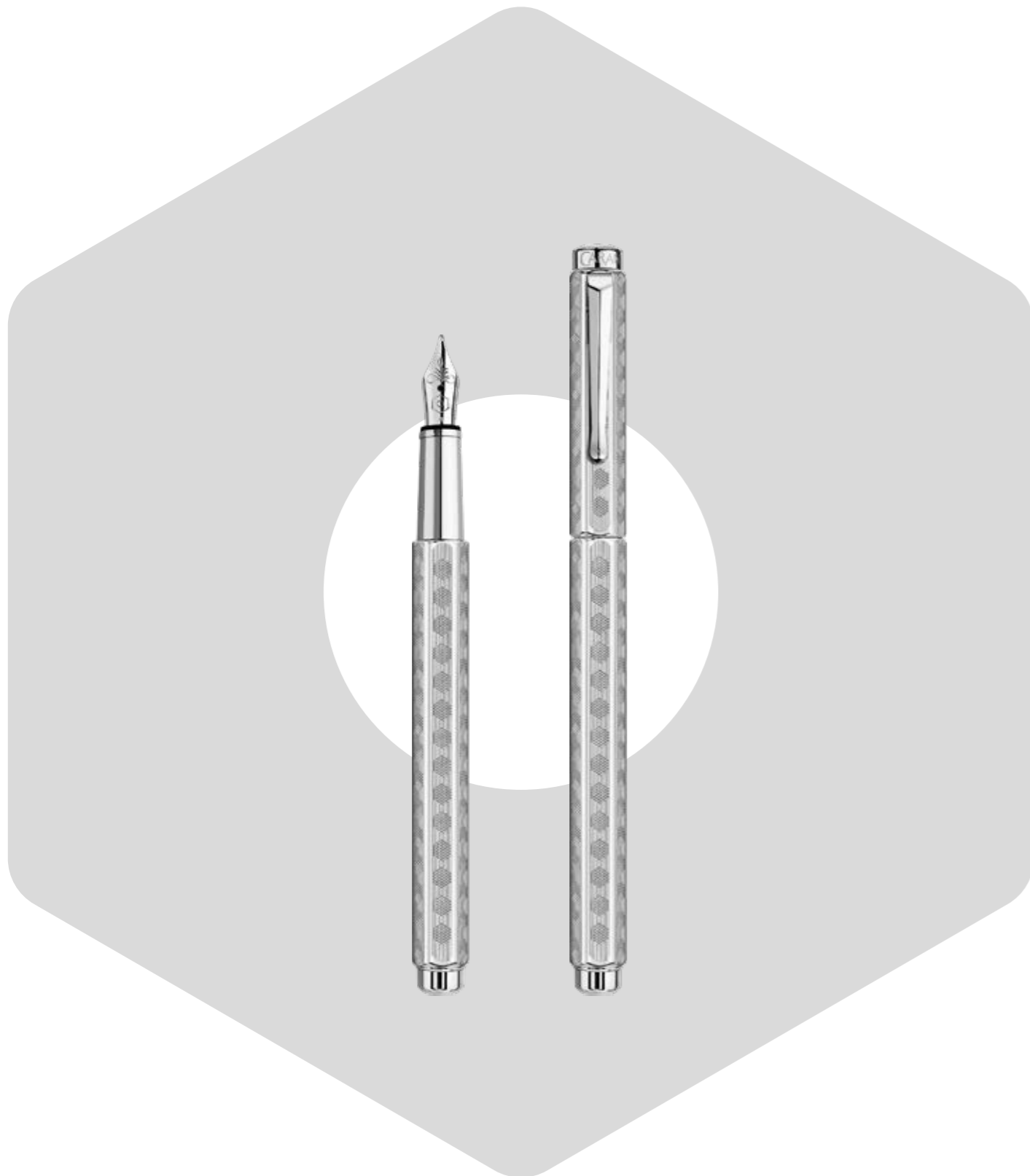

HERITAGE GUILLOCHIERUNG

Ecridor Heritage ist mit dem emblematischen sechseckigen Motiv verziert, welches die Identität des Genfer Hauses in Erinnerung ruft. Wie ein Kaleidoskop verwandeln sich die Sechsecke in Kuben und enthüllen dabei endlose Möglichkeiten an Formen und Spiegelungen.

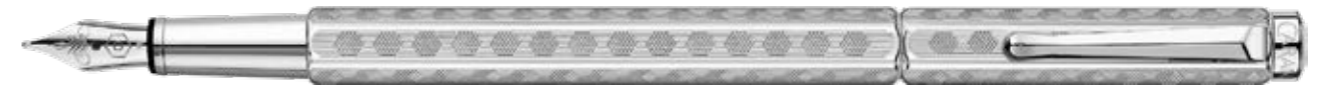

ECRIDOR HERITAGE PALLADIERT

FÜLLFEDERHALTER / M-958.349

Federbreiten: B -.359 / F -.339
 Feder: Stahl mit Rhodiumüberzug
 Kappe: Einrastend
 Tintenpumpe oder Tintenpatrone
 Nachfüllungen: Tintenfass oder Tintenpatrone der Chromatics-Kollektion (S.148 -151)

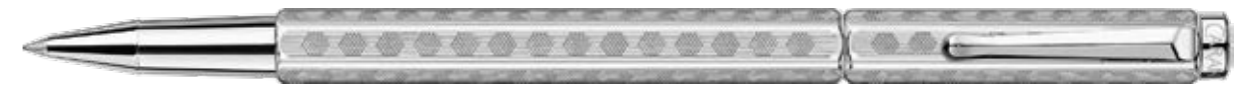

ECRIDOR HERITAGE PALLADIERT

ROLLER / 838.349

Patrone
 Kappe: Einrastend
 Nachfüllungen: Rollerpatrone - Rollerball feine Spitze, Fineliner feine oder mitteldicke Spitze, blau oder schwarz (S.152)



ECRIDOR HERITAGE PALLADIERT

KUGELSCHREIBER / 890.349 / CL** 890.359

Patrone
 Druckmechanismus
 Nachfüllungen: Goliath Patrone, large, medium oder fine (S.152)



ECRIDOR HERITAGE PALLADIERT

MINENHALTER / 4.349

Minenhalter - 0.7 mm Graphitmine
 Druckmechanismus
 Nachfüllungen: Graphitminen 0.7 mm, HB oder B und Radiergummi (S.153)



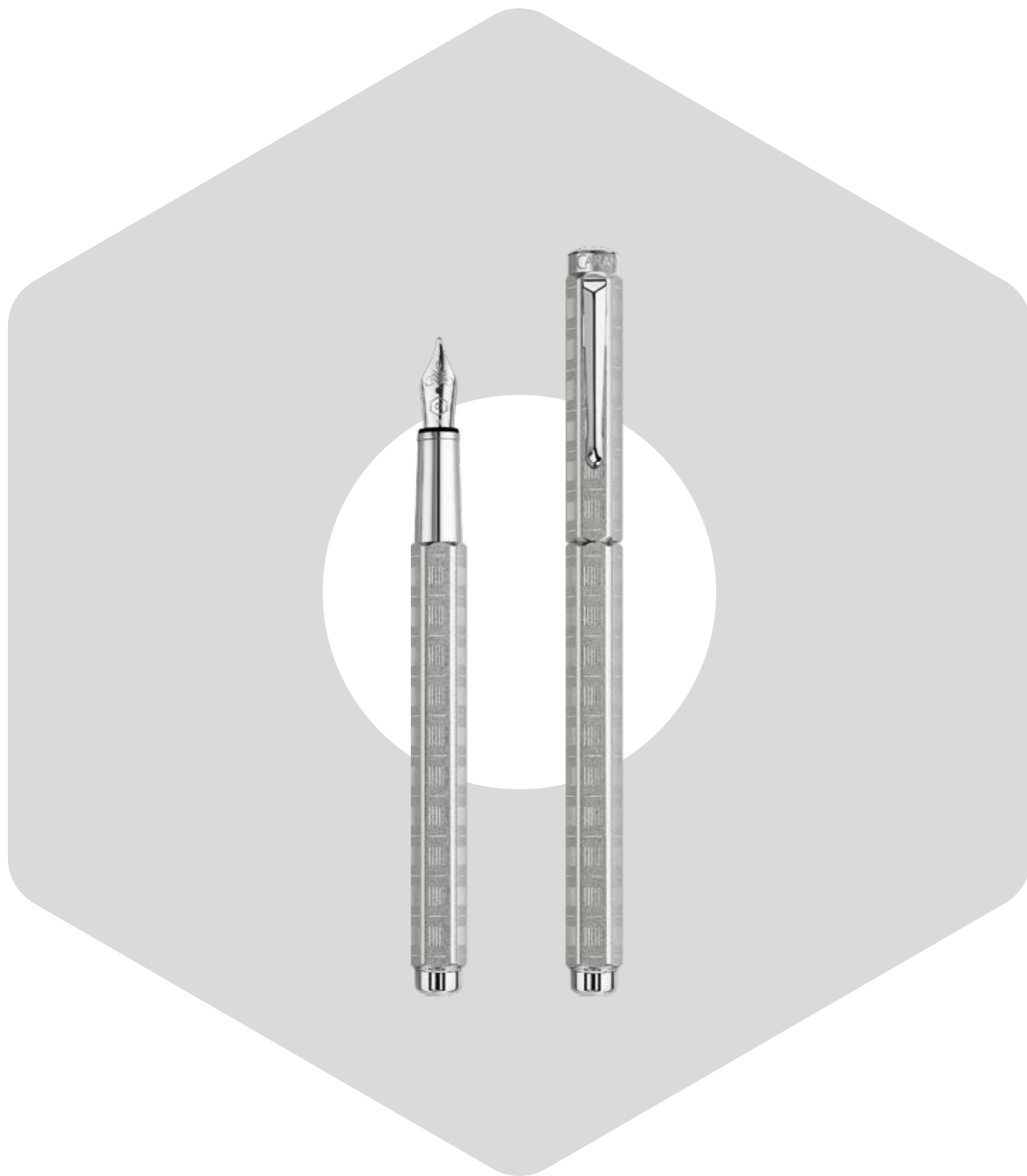

VARIATION GUILLOCHIERUNG

Das Motiv «Variation» besteht aus einem System perfekt symmetrischer Linien. Es gleicht einer kodierten Harmonie, wie in rhythmischen Variationen musikalischer Phrasen, und streicht so die modernistische Ader der Ecridor-Kollektion heraus.



ECRIDOR VARIATION
PALLADIERT

FÜLLFEDERHALTER / M-958.347

Federbreiten: B -.357 / F -.337
 Feder: Stahl mit Rhodiumüberzug
 Kappe: Einrastend
 Tintenpumpe oder Tintenpatrone
 Nachfüllungen: Tintenfass oder Tintenpatrone der Chromatics-Kollektion (S.148 -151)



ECRIDOR VARIATION
PALLADIERT

ROLLER / 838.347

Patrone
 Kappe: Einrastend
 Nachfüllungen: Rollerpatrone - Rollerball feine Spitze, Fineliner feine oder mitteldicke Spitze, blau oder schwarz (S.152)



ECRIDOR VARIATION
PALLADIERT

KUGELSCHREIBER / 890.347

Patrone
 Druckmechanismus
 Nachfüllungen: Goliath Patrone, large, medium oder fine (S.152)



ECRIDOR VARIATION
PALLADIERT

MINENHALTER / 4.347

Minenhalter - 0.7 mm Graphitmine
 Druckmechanismus
 Nachfüllungen: Graphitminen 0.7 mm, HB oder B und Radiergummi (S.153)



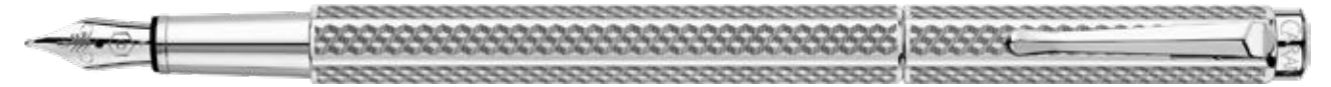
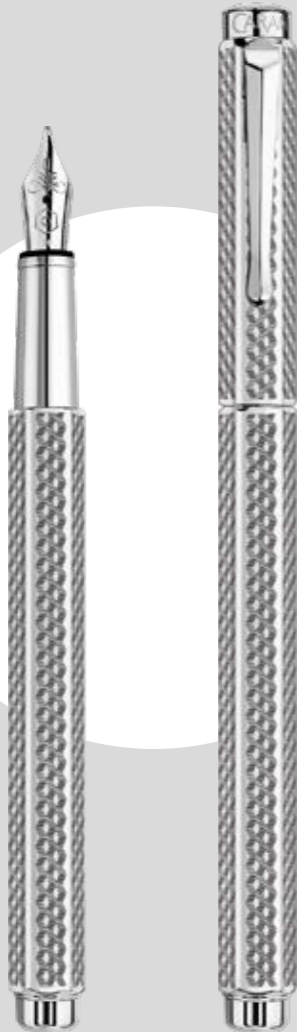

ECRIDOR CUBRIK
PALLADIERT

FÜLLFEDERHALTER / M-958.377

Federbreiten: B -.387 / F -.367
 Feder: Stahl mit Rhodiumüberzug
 Kappe: Einrastend
 Tintenpumpe oder Tintenpatrone
 Nachfüllungen: Tintenfass oder Tintenpatrone der Chromatics-Kollektion (S.148 -151)

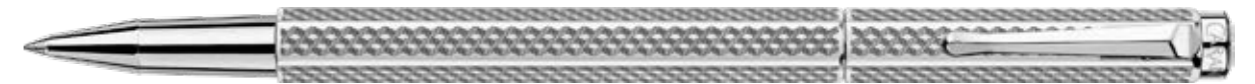

ECRIDOR CUBRIK
PALLADIERT

ROLLER / 838.377

Patrone
 Kappe: Einrastend
 Nachfüllungen: Rollerpatrone - Rollerball feine Spitze, Fineliner feine oder mitteldicke Spitze, blau oder schwarz (S.152)

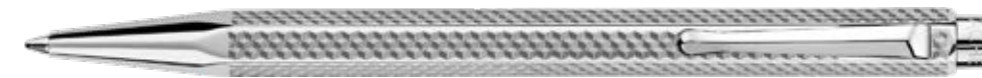

ECRIDOR CUBRIK
PALLADIERT

KUGELSCHREIBER / 890.377 / CL 890.387**

Patrone
 Druckmechanismus
 Nachfüllungen: Goliath Patrone, large, medium oder fine (S.152)

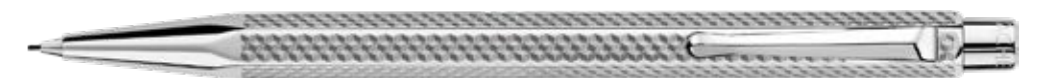

ECRIDOR CUBRIK
PALLADIERT

MINENHALTER / 4.377

Minenhalter - 0.7 mm Graphitmine
 Druckmechanismus
 Nachfüllungen: Graphitminen 0.7 mm, HB oder B und Radiergummi (S.153)

CUBRIK GUILLOCHIERUNG

Seine sechs guillochierten Facetten zeichnen die geometrischen Linien, die sich zur Unendlichkeit vermehren und einen Schwall würfelförmiger Inhalte bilden.



ECRIDOR CHEVRON
VERGOLDET

FÜLLFEDERHALTER / M-958.208

Federbreiten: B - .218 / F - .198
Feder: Goldplattierter Stahl
Kappe: Einrastend - Tintenpumpe oder Tintenpatrone
Nachfüllungen: Tintenfass oder Tintenpatrone
der Chromatics-Kollektion (S.148 -151)



ECRIDOR CHEVRON
PALLADIERT

FÜLLFEDERHALTER / M-958.286 / CL** M-958.287

Federbreiten: B - .296 / F - .276 CL: M-958.287 / B - .297 / F - .277
Feder: Goldplattierter Stahl
Kappe: Einrastend - Tintenpumpe oder Tintenpatrone
Nachfüllungen: Tintenfass oder Tintenpatrone
der Chromatics-Kollektion (S.148 -151)

CHEVRON GUILLOCHIERUNG

Die Chevron-Guillochierung ist vom dekorativen volkstümlichen Motiv in umgekehrter V-Form inspiriert und wird mit einem Diamanten eingraviert.



ECRIDOR CHEVRON
VERGOLDET

ROLLER / 838.208

Patrone
Kappe: Einrastend
Nachfüllungen: Rollerpatrone - Rollerball feine Spitze, Fineliner feine oder mitteldicke Spitze, blau oder schwarz (S.152)



ECRIDOR CHEVRON
VERGOLDET

KUGELSCHREIBER / 898.208 / CL** 898.408

Patrone
Druckmechanismus
Nachfüllungen: Goliath Patrone, large, medium oder fine (S.152)



ECRIDOR CHEVRON
VERGOLDET

MINENHALTER / 4.208 / CL** 4.408

Minenhalter - 0.7 mm Graphitmine
Druckmechanismus
Nachfüllungen: Graphitminen 0.7 mm, HB oder B und Radiergummi (S.153)

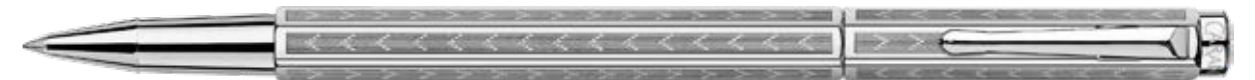

ECRIDOR CHEVRON
PALLADIERT

ROLLER / 838.286 / CL** 838.296

Patrone
Kappe: Einrastend
Nachfüllungen: Rollerpatrone - Rollerball feine Spitze, Fineliner feine oder mitteldicke Spitze, blau oder schwarz (S.152)



ECRIDOR CHEVRON
PALLADIERT

KUGELSCHREIBER / 890.286 / CL** 890.296

Patrone
Druckmechanismus
Nachfüllungen: Goliath Patrone, large, medium oder fine (S.152)



ECRIDOR CHEVRON
PALLADIERT

MINENHALTER / 4.286 / CL** 4.276

Minenhalter - 0.7 mm Graphitmine
Druckmechanismus
Nachfüllungen: Graphitminen 0.7 mm, HB oder B und Radiergummi (S.153)



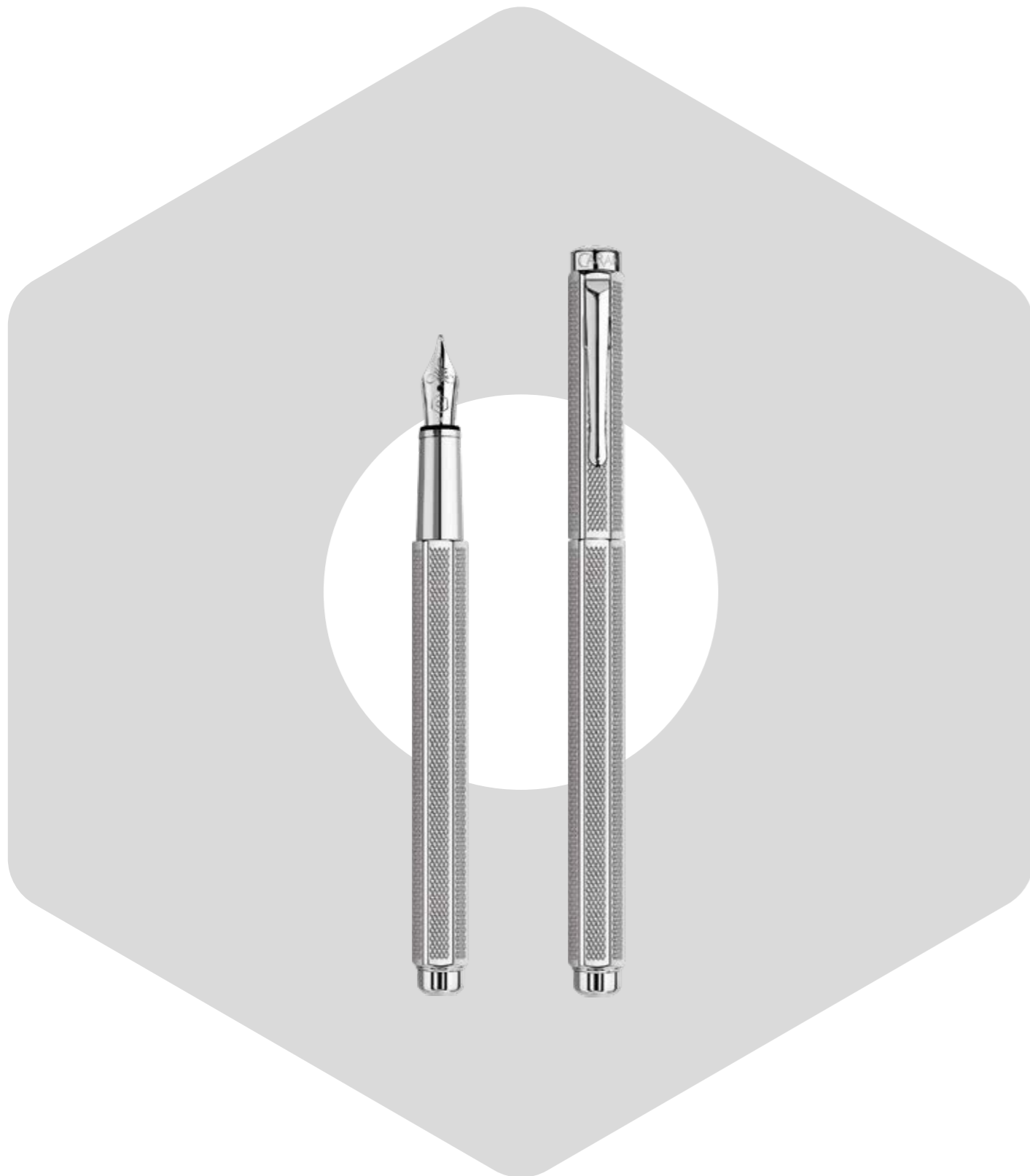

RETRO GUILLOCHIERUNG

Die Retro-Guillochierung erkennt man am Rautendekor, übernommen von den Minenhaltern 1930 die ersten, die das Unternehmen mit Edelmetallen wie Gold und Silber herstellte.

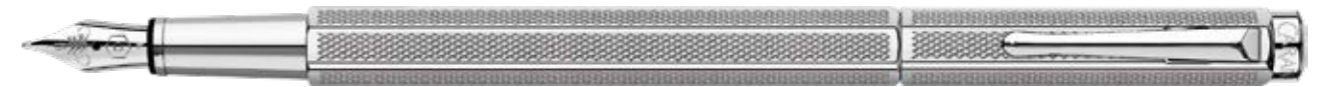

ECRIDOR RETRO PALLADIERT

FÜLLFEDERHALTER / M-958.485 / CL** 958.486

Federbreiten: B -.495 / F -.475
Mit GF : M-958.486 / B -.496 / F -.476
Feder: Stahl mit Rhodiumüberzug
Kappe: Einrastend
Tintenpumpe oder Tintenpatrone
Nachfüllungen: Tintenfass oder Tintenpatrone der Chromatics-Kollektion (S.148 -151)

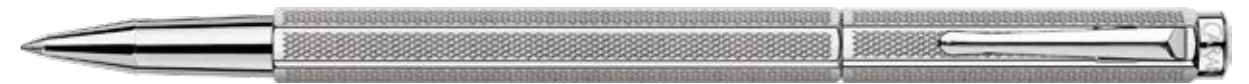

ECRIDOR RETRO PALLADIERT

ROLLER / 838.485 / CL** 838.495

Patrone
Kappe: Einrastend
Nachfüllungen: Rollerpatrone - Rollerball feine Spitze, Fineliner feine oder mitteldicke Spitze, blau oder schwarz (S.152)



ECRIDOR RETRO PALLADIERT

KUGELSCHREIBER / 890.487 / CL** 890.497

Patrone
Druckmechanismus
Nachfüllungen: Goliath Patrone, large, medium oder fine (S.152)

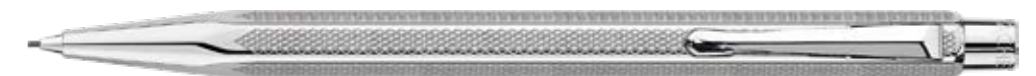

ECRIDOR RETRO PALLADIERT

MINENHALTER / 4.486 / CL** 4.496

Minenhalter - 0.7 mm Graphitmine
Druckmechanismus
Nachfüllungen: Graphitminen 0.7 mm, HB oder B und Radiergummi (S.153)





ECRIDOR XS CHEVRON
PALLADIERT

KUGELSCHREIBER / 896.286

Patrone
Druckmechanismus
Nachfüllungen: Patrone Bi-fonction / XS, blau oder schwarz (S.152)



ECRIDOR XS CHEVRON
PALLADIERT

MINENHALTER / 404.286

Mines Graphite 0,5 mm
Druckmechanismus
Nachfüllungen: Graphitminen 0,5 mm, HB oder B und Radiergummi (S.153)



ECRIDOR XS RETRO
PALLADIERT

KUGELSCHREIBER / 896.486

Patrone
Druckmechanismus
Nachfüllungen: Patrone Bi-fonction / XS, blau oder schwarz (S.152)



ECRIDOR XS RETRO
PALLADIERT

MINENHALTER / 404.486

Mines Graphite 0,5 mm
Druckmechanismus
Nachfüllungen: Graphitminen 0,5 mm, HB oder B und Radiergummi (S.153)

LES CRAYONS CARAN D'ACHE

Die Handwerker von Caran d'Ache, die ständig neuen Materialien auf der Spur sind, entwickeln einmalige und limitierte Bleistiftkollektionen. Diese exklusiven Kollektionen laden uns ein, das gesamte Know-how der Graphitstifte von Caran d'Ache zu erkunden.



CARAN D'ACHE

Genève

+

MIZENSIR

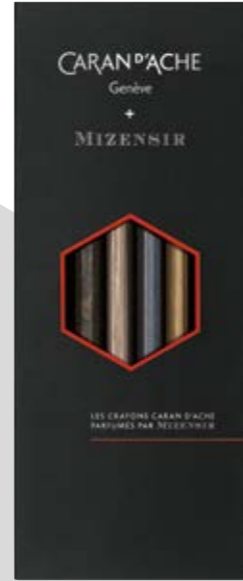

LES CRAYONS CARAN D'ACHE
EDITION N°8 - LIMITIERTE EDITION

BLEISTIFTE / 361.414

4 Graphitstifte – Mine HB
Bleistifte aus Ayous- oder Lindenholz-Essenzen
Duftnote: « Schulzeit-Souvenir »

DISPLAY
EDITION N°8 - LIMITIERTE EDITION

16 x 10 x 22.5 cm
Verkaufsständer aus Karton inklusive Tester
« Schulzeit-Souvenir »
Enthält bis zu 5 Bleistift-Packs
Das Display wird leer geliefert – ohne Bleistiftsets
Referenz: 100015.759

Für diese neue Edition präsentiert Caran d'Ache parfümierte Bleistifte in Zusammenarbeit mit dem Genfer Maison Mizensir, das auf Kerzen und Raumdüfte spezialisiert ist. Das vom Maison Caran d'Ache ausgewählte Parfüm « Schulzeit-Souvenir » verströmt einen Duft von Virginia- und Atlaszedern, begleitet von Lakritze, Palisander und Birke. Dieser einmalige Geruch, der uns an unsere Schulzeit erinnert, wird Liebhaber und Sammler von seltenen Bleistiften in seinen Bann ziehen.

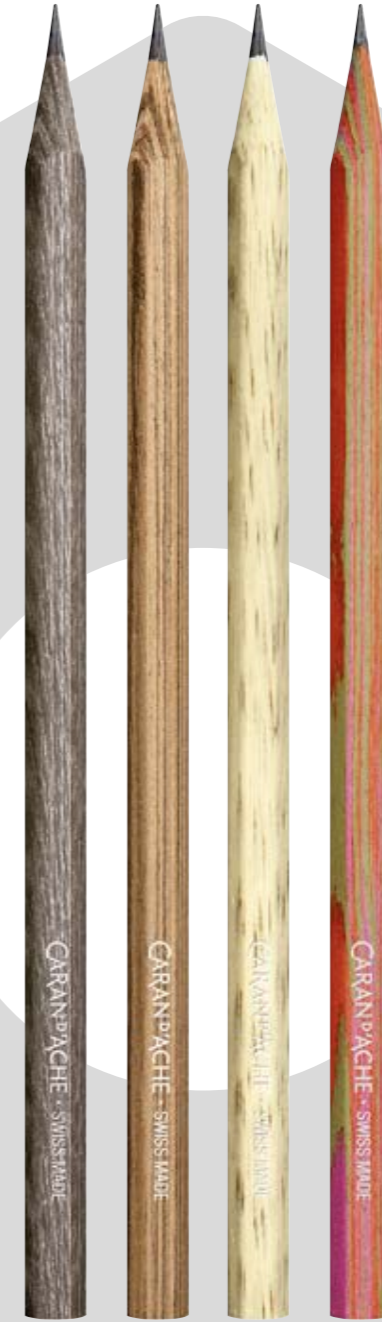

LES CRAYONS CARAN D'ACHE
EDITION N°7

BLEISTIFTE / 361.404

4 Graphitstifte – Mine HB
Bleistifte aus Pappel- und Abachiholz-Essenz

Die Handwerker von Caran d'Ache, die ständig neuen Materialien auf der Spur sind, entwickeln einmalige und limitierte Bleistiftkollektionen. Diese exklusiven Kollektionen laden uns ein, das gesamte Know-how der Graphitstifte von Caran d'Ache zu erkunden.



SCHREIBZUBEHÖR





CHROMATICS

Die neuen Tinten von Caran d'Ache verkörpern den Sachverstand eines einmaligen Knowhows: Die Farbenlehre. Leuchtend, satt, kräftig, intensiv. Ob vom leuchtenden Rot zum Violett der Goldschmiedekunst, oder vom paradiesischen Türkis zum überschäumenden Orange, die Chromatics INKredible Colors adeln das leuchtende Farbspektrum. Das Tintenfass wird zum Prisma, um besser mit den Lichtspiegelungen zu spielen und die Farbe, die es beinhaltet, zu verstärken. Jede Persönlichkeit wird nach Belieben zu einer vielsagenden und anschaulichen Figur, welche unausweichlich zum Reisen und Entdecken verführt. Über die Farben hinausgehend, zeichnen sich nach und nach die Charaktere am Ende der Feder ab und hauchen dem Blatt Leben ein. Die Hohe Kunst des Schreibens schmückt sich mit Farbpigmenten, welche die schönsten Schriften wieder aufleben lassen.

12 Farben / 50 ml Tintenfass mit sechseckigen Verschluss / Einzeln erhältlich oder in Sets mit 6 oder 12 Farben / Tintenpatronen (6 Stück)





TINTENFASS ELECTRIC ORANGE / 8011.052



TINTENFASS DIVINE PINK / 8011.080



TINTENFASS HYPNOTIC TURQUOISE / 8011.191



TINTENFASS DELICATE GREEN / 8011.221



TINTENFASS INFRA RED / 8011.070



TINTENFASS ULTRA VIOLET / 8011.099



TINTENFASS VIBRANT GREEN / 8011.210



TINTENFASS ORGANIC BROWN / 8011.049



TINTENFASS IDYLLIC BLUE / 8011.140



TINTENFASS MAGNETIC BLUE / 8011.153



TINTENFASS INFINITE GREY / 8011.005



TINTENFASS COSMIC BLACK / 8011.009

TINTENFASS
STARTPAKET

3 X 6 FARBEN / KI8011.001

Flaschengröße: 50 ml

Enthaltene Farben: Cosmic Black, Magnetic Blue, Electric Orange, Vibrant Green, Organic Brown, Hypnotic Turquoise

TINTENFASS
STARTPAKET

3 X 12 FARBEN / KI8011.002

Flaschengröße: 50 ml

Enthaltene Farben: Cosmic Black, Idyllic Blue, Magnetic Blue, Electric Orange, Vibrant Green, Organic Brown, Hypnotic Turquoise, Infra Red, Divine Pink, Delicate Green, Ultra Violet, Infinite Grey





TITENPATRONEN ELECTRIC ORANGE / 8021.052



TITENPATRONEN DIVINE PINK / 8021.080



TITENPATRONEN HYPNOTIC TURQUOISE / 8021.191



TITENPATRONEN DELICATE GREEN / 8021.221



TITENPATRONEN INFRA RED / 8021.070



TITENPATRONEN ULTRA VIOLET / 8021.099



TITENPATRONEN VIBRANT GREEN / 8021.210



TITENPATRONEN ORGANIC BROWN / 8021.049



TITENPATRONEN DYLLIC BLUE / 8021.140



TITENPATRONEN MAGNETIC BLUE / 8021.153



TITENPATRONEN INFINITE GREY / 8021.005



TITENPATRONEN COSMIC BLACK / 8021.009





ROLLER
PATRONE

ROLLERBALL, FEINE SPITZE

8222.160 (blau) / 8228.009 (schwarz)



ROLLER
PATRONE

FINELINER, FEINE SPITZE

8122.160 (blau) / 8128.009 (schwarz)



ROLLER
PATRONE

FINELINER, MITTELDICKE SPITZE

8122.000 (blau) / 8128.000 (schwarz)



KUGELSCHREIBER
PATRONE

GOLIATH PATRONE

Large / 8422.260 (blau) / 8428.109 (schwarz)
Medium / 8422.000 (blau) / 8428.000 (schwarz) / 8420.000 (rot) / 8418.000 (grün)
Fine / 8422.160 (blau) / 8428.009 (schwarz) / 8420.070 (rot)



KUGELSCHREIBER
PATRONE

PATRONE BI-FONCTION / XS

6522.100 (blau) / 6528.100 (schwarz)



RADIERGUMMIS

ERSATZ- RADIERGUMMI

505.000 Madison, Ecridor, RNX.316
506.000 Léman
512.000 Léman Slim
513.000 Léman Bi-fonction
507.000 Varius, Ecridor XS



GUMMI

SCHWARZER GUMMI

180.000



NACHFÜLLUNGEN
GRAPHITMINEN

GRAPHITMINEN 0.5 MM / 12er packung

6705.350 60 mm HB
6705.351 60 mm B

GRAPHITMINEN 0.7 MM / 12er packung

6707.350 60 mm HB
6707.351 60 mm B





ZUBEHÖR





LA COLLECTION CUIR

In die Kreation der neuen Lederwarenkollektion liess das Maison Caran d'Ache neben dem eigenen Know-how auch das Talent des international anerkannten Designers Isaac Reina einfließen, der für seinen modernen, rassigen Stil berühmt ist. Isaac Reina liess sich von seiner Intuition leiten. In Anlehnung an architektonische Formen und Elemente des Industriedesigns hat er die Erkennungsmerkmale der Genfer Manufaktur subtil überarbeitet und so eine sehr zeitgemässe, minimalistische Kollektion erschaffen. Der « Casual Chic » der Accessoires und Taschen dieser Collection Cuir reflektiert einen ebenso lässigen wie eleganten Lebensstil.

Die neue Linie wurde in den Pariser Werkstätten des Designers aus geschmeidigem Glattleder nach bester kunsthandwerklicher Tradition angefertigt.



RUND UM DAS SCHREIBGERÄT COLLECTION CUIR



DER SINN FÜR EXZELLENZ

Alle Lederwarenkollektionen des Maison entsprechen den hohen Anforderungen der traditionellen Luxus-Täschnerie. Die Accessoires von Caran d'Ache sind aus hochwertigem Kalbsleder europäischer Herkunft gefertigt. Die traditionelle Gerbung schenkt dem Leder einen natürlichen Glanz sowie eine naturbelassene Haptik und Geschmeidigkeit. Leder ist ein lebendiges Material. Es kann je nach Struktur und Farbe unterschiedlich ausfallen und mit der Zeit eine gewisse Patina entwickeln. Die Metallkomponenten bestehen aus Messing, dessen Oberfläche durch eine Spezialbehandlung geschützt ist.

Design aus Frankreich – Isaac Reina / Das ausgewählte Leder für diese neue Kollektion ist ein hochwertiges europäisches Kalbsleder mit Mineralgerbung in Italien / Alle Metallkomponenten werden in Italien hergestellt

ZUBEHÖR - LA COLLECTION CUIR



LA COLLECTION CUIR
KALBSLEDER

ETUI FÜR 1 STIFT AUS SCHWARZEM LEDER / 6801.009

Futter aus Kunstleder
Masse: 16 x 3.3 cm



LA COLLECTION CUIR
KALBSLEDER

LEDERETUI FÜR 1 STIFT IM FARBTON CAMEL / 6801.055

Futter aus Kunstleder
Masse: 16 x 3.3 cm



LA COLLECTION CUIR
KALBSLEDER

ETUI FÜR 1 STIFT AUS NACHTBLAUEM LEDER / 6801.549

Futter aus Kunstleder
Masse: 16 x 3.3 cm



LA COLLECTION CUIR
KALBSLEDER

ETUI FÜR 2 STIFTE AUS SCHWARZEM LEDER / 6802.009

Futter aus Kunstleder
Masse: 16 x 5.5 cm



LA COLLECTION CUIR
KALBSLEDER

LEDERETUI FÜR 2 STIFTE IM FARBTON CAMEL / 6802.055

Futter aus Kunstleder
Masse: 16 x 5.5 cm



LA COLLECTION CUIR
KALBSLEDER

ETUI FÜR 2 STIFTE AUS NACHTBLAUEM LEDER / 6802.549

Futter aus Kunstleder
Masse: 16 x 5.5 cm





LA COLLECTION CUIR
KALBSLEDER

STIFT-ETUI IN SCHWARZ MIT REISSVERSCHLUSS
/ 6803.009

Futter aus Baumwolle
Masse: 20.5 x 8 cm



LA COLLECTION CUIR
KALBSLEDER

STIFT-ETUI IM FARBTON CAMEL MIT REISSVERSCHLUSS
/ 6803.055

Futter aus Baumwolle
Masse: 20.5 x 8 cm

LA COLLECTION CUIR
KALBSLEDER

STIFT-ETUI AUS NACHTBLAUEM LEDER
MIT REISSVERSCHLUSS / 6803.549

Futter aus Baumwolle
Masse: 20.5 x 8 cm



DIE ERKENNUNGSMERKMALE DER KOLLEKTION

Das natürliche Aussehen von glattem Kalbsleder in 3 Farbtönen (Schwarz, Nachtblau und Camel) ist die reinsten Augenweide. Die mineralische Gerbung macht das Leder besonders geschmeidig und angenehm weich. Jedes Teil ist mit einer Prägung versehen, die an die Kennzeichnung der Graphit- und Farbstifte der Genfer Manufaktur erinnert. Das Sechseck-Emblem ist das Markenzeichen des Maison Caran d'Ache und kennzeichnet auf schlichte Weise sämtliche Oberflächen dieser Lederwarenkollektion. Rote Nähte an allen Accessoires und Gepäckstücken sind ein subtiler Hinweis auf die Firmenfarbe von Caran d'Ache.

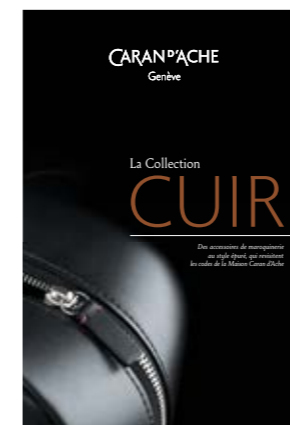

DIE BROSCHÜRE
LA COLLECTION CUIR

14.8 x 21 cm
Erhältlich in 3 Sprachen. Referenz:
FR: 100016.583
EN: 100016.584
DE: 100016.585



RUND UM DAS SCHREIBEN

COLLECTION CUIR



DIE BROSCHÜRE
LA COLLECTION CUIR

PAPIERBLOCK A5, NACHFÜLLBAR / 5533.074 - 5533.075

Masse: A5-Heft (14,8 x 21 x 1 cm)
2 Ausführungen:
- linierte Seiten / 5533.074
- weisse Seiten / 5533.075



LA COLLECTION CUIR
KALBSLEDER

LEDERHEFT A5 IN SCHWARZ / 6833.009

Mit Stiftschlaufe innen
Masse: A5-Heft (14,8 x 21 x 1 cm)
Papierblock (A5), nachfüllbar (2 Ausführungen)

LA COLLECTION CUIR
KALBSLEDER

LEDERHEFT A5 IM FARBTON CAMEL / 6833.055

Mit Stiftschlaufe innen
Masse: A5-Heft (14,8 x 21 x 1 cm)
Papierblock (A5), nachfüllbar (2 Ausführungen)



LA COLLECTION CUIR
KALBSLEDER

LEDERBEUTEL A4 IN SCHWARZ / 6824.009

Dokumentenmappe mit Gummiband-Verschluss
Stiftschlaufe innen
Mit Visitenkartenhalterung
Masse: 24 x 32 cm

LA COLLECTION CUIR
KALBSLEDER

LEDERBEUTEL A4 IM FARBTON CAMEL / 6824.055

Dokumentenmappe mit Gummiband-Verschluss
Stiftschlaufe innen
Mit Visitenkartenhalterung
Masse: 24 x 32 cm



RUND UM DAS REISEN

COLLECTION CUIR



LA COLLECTION CUIR
KALBSLEDER

LEDER-AKTENKOFFER IN SCHWARZ / 6839.009

Verstellbarer und abnehmbarer Umhängegurt
Stifthalterung aussen
Griffe aus Leder
Innenfächer mit Baumwollfutter
Zweite Innentasche aus Leder für den Laptop
Mittig positionierter Reissverschluss, der über die gesamte Länge der Tasche zu öffnen ist
Masse: 42 x 30 x 11 cm

LA COLLECTION CUIR
KALBSLEDER

LEDER-AKTENKOFFER IM FARBTON CAMEL / 6839.055

Verstellbarer und abnehmbarer Umhängegurt
Stifthalterung aussen
Griffe aus Leder
Innenfächer mit Baumwollfutter
Zweite Innentasche aus Leder für den Laptop
Mittig positionierter Reissverschluss, der über die gesamte Länge der Tasche zu öffnen ist
Masse: 42 x 30 x 11 cm



LA COLLECTION CUIR
KALBSLEDER

WEEKENDER-REISETASCHE AUS SCHWARZEM LEDER / 6842.009

Verstellbarer und abnehmbarer Umhängegurt aus Leder
Griffe aus Leder
Innenfächer mit Baumwollfutter
Zweite Innentasche für den Laptop
Mittig positionierter Reissverschluss, der über die gesamte Länge der Tasche zu öffnen ist
Masse: 50 x 28 x 21 cm

LA COLLECTION CUIR
KALBSLEDER

**WEEKENDER-REISETASCHE AUS LEDER
IM FARBTON CAMEL** / 6842.055

Verstellbarer und abnehmbarer Umhängegurt aus Leder
Griffe aus Leder
Innenfächer mit Baumwollfutter
Zweite Innentasche für den Laptop
Mittig positionierter Reissverschluss, der über die gesamte Länge der Tasche zu öffnen ist
Masse: 50 x 28 x 21 cm



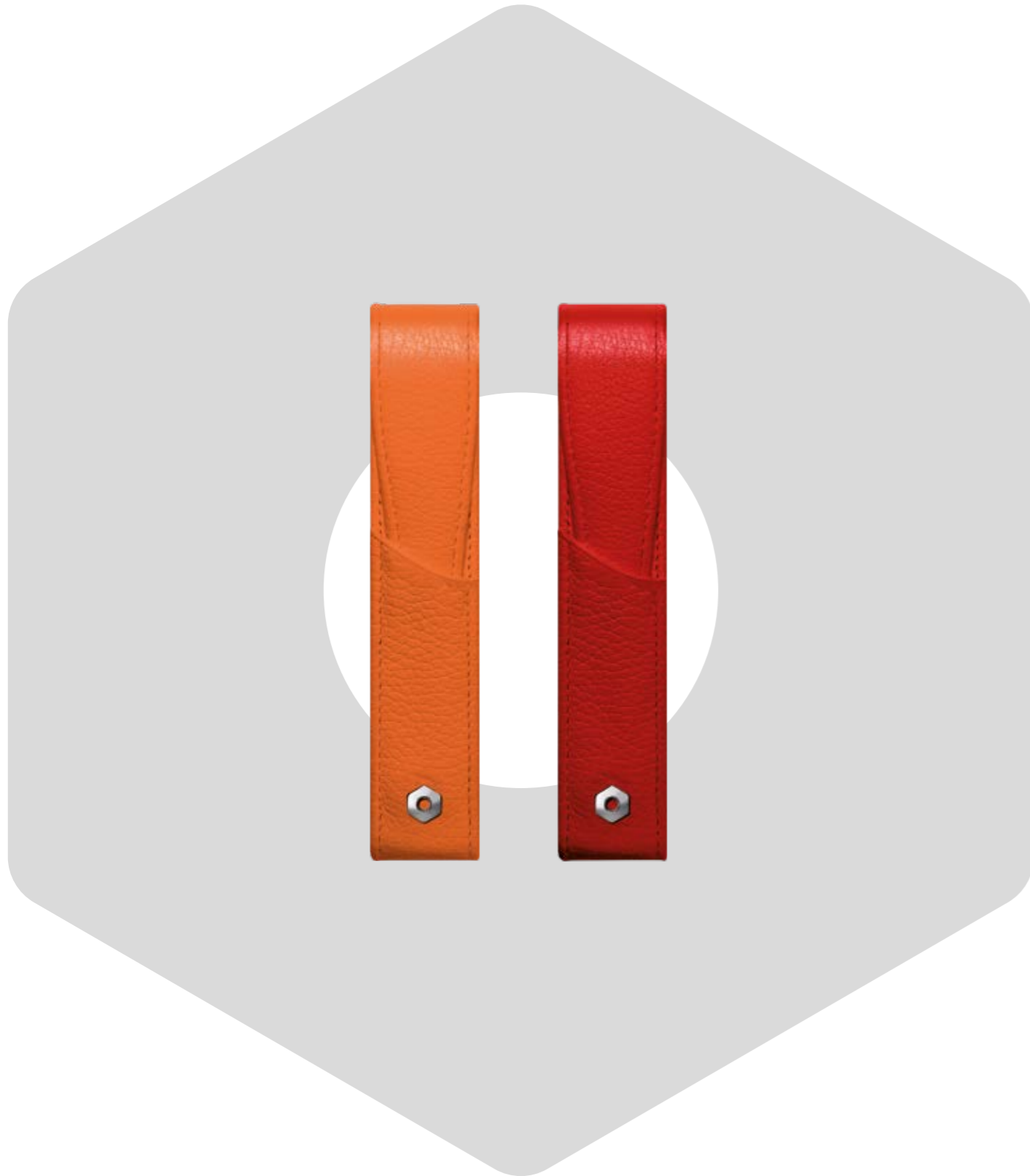

LÉMAN

Die leuchtenden, dichten und tiefen Lederfarben bringen frischen Wind in dieses Sortiment von Kleinlederwaren, das perfekt zu den Schreibgeräten von Caran d'Ache passt. Verführerisch präsentieren sich Schreibetuis, Etais für Visitenkarten und Brieftaschen in genarbttem Kalbsleder. Die prächtige Farbpalette verleiht dem Léman-Sortiment eine Modernität voller Charme und fröhlicher Eleganz.

Genarbttes Kalbsleder / Sattlerstich / Jacquard-Futter / Palladierte metallische Attribute / Internationale Garantie – 1 Jahr nach Kaufdatum / Europäisch Fabrikation

ZUBEHÖR - LÉMAN



LÉMAN SCHWARZ
GENARBTES KALBSLEDER

ETUI FÜR 1 STIFT / 6201.782

Abmessungen: 2.5 x 15 cm



LÉMAN WEISS
GENARBTES KALBSLEDER

ETUI FÜR 1 STIFT / 6201.001

Abmessungen: 2.5 x 15 cm



LÉMAN SAFRAN
GENARBTES KALBSLEDER

ETUI FÜR 1 STIFT / 6201.530

Abmessungen: 2.5 x 15 cm



LÉMAN TÜRKISBLAU
GENARBTES KALBSLEDER

ETUI FÜR 1 STIFT / 6201.171

Abmessungen: 2.5 x 15 cm



LÉMAN ROT
GENARBTES KALBSLEDER

ETUI FÜR 1 STIFT / 6201.770

Abmessungen: 2.5 x 15 cm



LÉMAN BLAU
GENARBTES KALBSLEDER

ETUI FÜR 1 STIFT / 6201.449

Abmessungen: 2.5 x 15 cm





LÉMAN SCHWARZ
GENARBTES KALBSLEDER

ETUI FÜR 2 STIFTE / 6202.782
Abmessungen: 4 x 15 cm



LÉMAN WEISS
GENARBTES KALBSLEDER

ETUI FÜR 2 STIFTE / 6202.001
Abmessungen: 4 x 15 cm



LÉMAN SAFRAN
GENARBTES KALBSLEDER

ETUI FÜR 2 STIFTE / 6202.530
Abmessungen: 4 x 15 cm



LÉMAN TÜRKISBLAU
GENARBTES KALBSLEDER

ETUI FÜR 2 STIFTE / 6202.171
Abmessungen: 4 x 15 cm



LÉMAN ROT
GENARBTES KALBSLEDER

ETUI FÜR 2 STIFTE / 6202.770
Abmessungen: 4 x 15 cm



LÉMAN BLAU
GENARBTES KALBSLEDER

ETUI FÜR 2 STIFTE / 6202.449
Abmessungen: 4 x 15 cm





LÉMAN WEISS
GENARBTES KALBSLEDER

VISITENKARTEN-ETUI / 6207.001
Abmessungen: 10,5 x 8 cm



LÉMAN GRAU
GENARBTES KALBSLEDER

VISITENKARTEN-ETUI / 6207.007
Abmessungen: 10,5 x 8 cm



LÉMAN KASCHMIR
GENARBTES KALBSLEDER

VISITENKARTEN-ETUI / 6207.403
Abmessungen: 10,5 x 8 cm



LÉMAN SAFRAN
GENARBTES KALBSLEDER

VISITENKARTEN-ETUI / 6207.530
Abmessungen: 10,5 x 8 cm



SCHLÜSSELRING WEISS / 6239.001
Genarbtetes Kalbsleder



SCHLÜSSELRING GRAU / 6239.007
Genarbtetes Kalbsleder



SCHLÜSSELRING KASCHMIR / 6239.403
Genarbtetes Kalbsleder



SCHLÜSSELRING SAFRAN / 6239.530
Genarbtetes Kalbsleder



LÉMAN WEISS
GENARBTES KALBSLEDER

DAMEN-PORTEMONNAIE / 6214.001
Abmessungen: 19 x 10,5 cm



LÉMAN GRAU
GENARBTES KALBSLEDER

DAMEN-PORTEMONNAIE / 6214.007
Abmessungen: 19 x 10,5 cm



LÉMAN KASCHMIR
GENARBTES KALBSLEDER

DAMEN-PORTEMONNAIE / 6214.403
Abmessungen: 19 x 10,5 cm



LÉMAN SAFRAN
GENARBTES KALBSLEDER

DAMEN-PORTEMONNAIE / 6214.530
Abmessungen: 19 x 10,5 cm



LÉMAN ROT
GENARBTES KALBSLEDER

DAMEN-PORTEMONNAIE / 6214.770
Abmessungen: 19 x 10,5 cm



LÉMAN TÜRKISBLAU
GENARBTES KALBSLEDER

DAMEN-PORTEMONNAIE / 6214.171
Abmessungen: 19 x 10,5 cm





HÜLLE A5 SAFRAN / 6233.530
 Material: Genarbttes Kalbsleder
 Abmessungen: 22 x 17.5 cm
 Ersatz: 5533.073



HÜLLE A5 WEISS / 6233.001
 Material: Genarbttes Kalbsleder
 Abmessungen: 22 x 17.5 cm
 Ersatz: 5533.073



HÜLLE A5 GRAU / 6233.007
 Material: Genarbttes Kalbsleder
 Abmessungen: 22 x 17.5 cm
 Ersatz: 5533.073



HÜLLE A5 KASCHMIR / 6233.403
 Material: Genarbttes Kalbsleder
 Abmessungen: 22 x 17.5 cm
 Ersatz: 5533.073



HÜLLE A5 SCHWARZ / 6233.782
 Material: Genarbttes Kalbsleder
 Abmessungen: 22 x 17.5 cm
 Ersatz: 5533.073



HÜLLE A5 BLAU / 6233.449
 Material: Genarbttes Kalbsleder
 Abmessungen: 22 x 17.5 cm
 Ersatz: 5533.073



HÜLLE A5 TURQUOISE / 6233.171
 Material: Genarbttes Kalbsleder
 Abmessungen: 22 x 17.5 cm
 Ersatz: 5533.073



HÜLLE A5 ROT / 6233.770
 Material: Genarbttes Kalbsleder
 Abmessungen: 22 x 17.5 cm
 Ersatz: 5533.073





GÜRTEL CLASSIC
ECKIGE DORSCHNALLE

CLASSIC SCHWARZE /BRAUN / 5205.009
Abmessungen: 3 x 120 cm
Palladium-plattiert
Leder: zum Wenden schwarz/braun



GÜRTEL CLASSIC
RUNDE DORSCHNALLE

CLASSIC SCHWARZE / BRAUN / 5206.009
Abmessungen: 3 x 120 cm
Palladium-plattiert
Leder: zum Wenden schwarz/braun

GÜRTEL

Bei der Eleganz sorgen kleine Details immer für den grossen Unterschied. Caran d'Ache verwöhnt anspruchsvolle Männer mit zeitgenössischen Wendegürteln aus Glattleder. Das Maison hat sein ganzes Know-How in der Entwicklung von diesen hochwertigen Zubehörs gesetzt, erschaffen mit den besten Ledersorten und mit einer aus Palladium plattierten Metallschnalle versehen.

Wendegürtel / Verstellbare Länge durch abschneidbares Riemchen / Schnalle aus Palladium-plattiertem Messing / Internationale Garantie - 1 Jahr nach Kaufdatum / Italienische Fabrikation





MANSCHETTENKNÖPFE IVANHOE / 5350.014

Schaft mit Chain Mail überzogen
Material: rostfreier Stahl



MANSCHETTENKNÖPFE TYPE 55 / 5350.455

Material: rostfreier Stahl



MANSCHETTENKNÖPFE ALLIGATOR / 5350.021

Schaft mit schokoladebraunem Alligatorleder überzogen
Material: rostfreier Stahl



MANSCHETTENKNÖPFE CUBRIK / 5350.377

Material: rostfreier Stahl



MANSCHETTENKNÖPFE SNAKEWOOD / 5350.023

Schaft aus Schlangenhholz
Material: rostfreier Stahl



MANSCHETTENKNÖPFE RETRO / 5350.485

Material: rostfreier Stahl

MANSCHETTENKNÖPFE

Immer mehr anspruchsvolle Männer begeistern sich für das Maison Caran d'Ache. Deshalb verstärkt das Unternehmen sein Engagement für den Manschettenknopf und macht daraus ein modisches Herren-Accessoire, das mehr sein will als Schmuck. Die wiederentdeckte Umschlagmanschette macht ihn und sein zeitgenössisches Design unentbehrlich. Kein Detail bleibt dem Zufall überlassen. Das perfekte Zusammenspiel von Schreibgerät und Manschettenknopf ergibt einen Ausdruck höchster Raffinesse. Schreibinstrumente von Caran d'Ache stehen für Prestige und Stil. Erscheint bei einer Bewegung unvermittelt ein perfekt passender Manschettenknopf, ist die Harmonie total. Die wertvollen und ausdrucksvollen Manschettenknöpfe ergänzen die Schreibgeräte-Kollektionen, denn sie übernehmen deren Charakter und Originalität.

Rostfreier Stahl / Internationale Garantie - 1 Jahr nach Kaufdatum

VARIUS

Die Genfer Kunsthandwerker nahmen das ikonenhafte Varius-Sortiment als Gestaltungsbasis. Mit neu erworbenen Materialkenntnissen schufen sie eine verblüffende Variation um Chain Mail, Schlangenhholz und Alligatorhaut.

ECRIDOR

Mit gelungenen Adaptionen der Sortimente Type 55, Cubrik und Rétro nutzt die Kollektion Ecridor die unzähligen Möglichkeiten des legendären Sechsecks. Jedes dieser Modelle aus rostfreiem Stahl trägt auf dem Gelenk den Schriftzug von Caran d'Ache.





Dienstleistungen



FEDERSPITZEN

Mit dem Füllfederhalter erzielt man ein besonders authentisches Schriftbild, das den unterschiedlichen Druck der Hand und die Schreibgeschwindigkeit wiedergibt. Ein Füller sollte sich der Schrift seines Verwenders anpassen. Darum bietet Caran d'Ache unterschiedlich breite Federspitzen an, die das Maison selbst herstellt. Sie werden für maximalen Schreibkomfort von Hand poliert.



- Schreibfeder aus Stahl rhodinierte or ist schwarz PVD beschichtet
- Federspitzen aus Stahl, 18 Karat Gold oder 18 Karat Gold, rhodiniert oder Roségold 18 Karat
- Die Federspitzen des Ecridor bestehen aus rhodiniertem oder versilbertem Edelstahl
- In 4 Breiten erhältlich: F, M, B, BB
- Für die Varius-Kollektion erhältliche Breiten: EF, F, M, B, OM, OB, BB
- Einzigartiger, weltberühmter Schreibkomfort

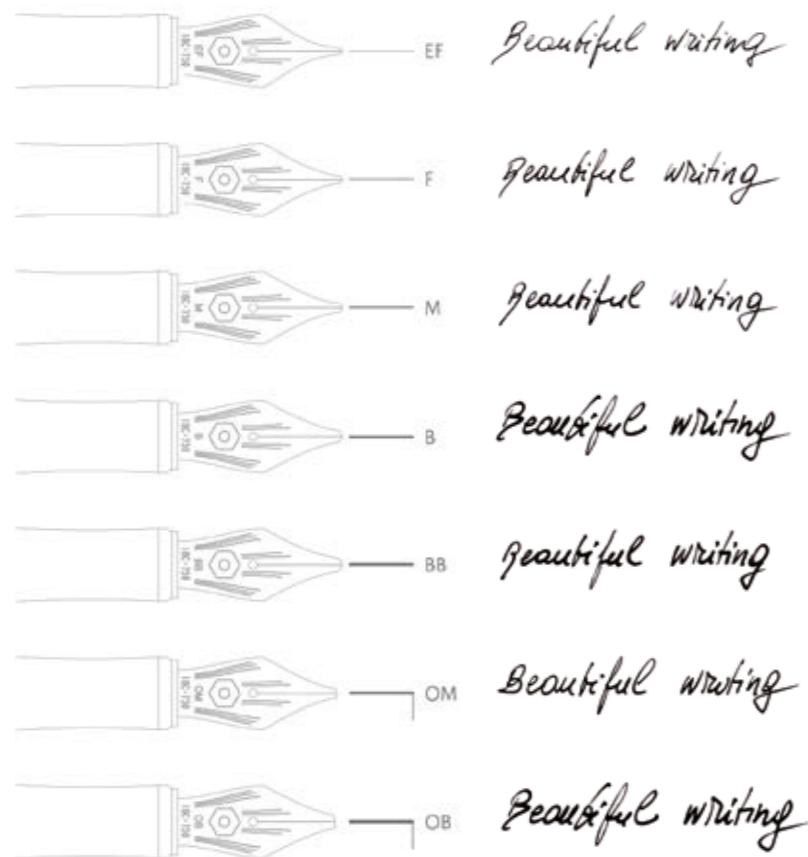

INDIVIDUELLE GRAVUR

Viele Caran d'Ache-Schreibgeräte können auf Anfrage bei den Fachhändlern der Marke graviert werden. Die Kunsthandwerker des Maison haben dazu auf der dem Clip gegenüberliegenden Seite ein Feld für eine individuelle Gravur freigelassen.

Hier kann der Kunde seiner Fantasie freien Lauf lassen. Durch einen Namen, ein Datum oder eine kurze Botschaft wird das Schreibgerät zu einem sehr persönlichen Gegenstand, der einzig ist in seiner Art.

DIE TYPOGRAFIEN DES MAISON CARAN D'ACHE

GÄNGIGE SCHRIFTARTEN:

Helvetica
Optima
Book Antiqua
Futura
Roman

GENEIGTE SCHRIFTARTEN:

Helvetica
Book Antiqua
Roman

KURSIVE SCHRIFTARTEN HANDSCHRIFTLICH WIRKENDE SCHRIFTARTEN:

Script Filaire
Monotype Corsiva



VARIUS:

- Gravur auf der Kappe oder dem Knopf des Schafts
- Alle 10 Schriftarten sind möglich

LÉMAN / LÉMAN SLIM:

- Gravur auf der Kappe
- Es sind 3 Schriftarten verfügbar (Helvetica / Helvetica en italique / Script Filaire)

ECRIDOR:

- Gravur auf der Kappe oder dem Knopf des Schafts
- Alle 10 Schriftarten sind möglich

Schriftart und mögliche Zeichenzahl können je nach Kollektion unterschiedlich ausfallen.



KUNDENDIENST UND GARANTIE

Enthusiasten binden sich oft stark an ihre Schreibgeräte. Deshalb geben die Techniker des Kundendienstes ihr Bestes, um sie wenn immer möglich zu reparieren und sie nur dann zu ersetzen, wenn es nicht mehr anders geht. Garantiereparaturen sind gratis. Alle übrigen werden ausgeführt, sobald der Kunde den Kostenvoranschlag akzeptiert hat. In jeder Fabrikationsstufe werden die Schreibgeräte von Caran d'Ache von Hand und nach handwerklichen Regeln geprüft, kontrolliert und getestet. Sie verlassen die Genfer Werkstätten in perfektem Zustand und mit einer Garantie für den Fall von Herstellungsfehlern. Diese internationale Garantie wird durch ein Zertifikat bestätigt, welches das Schreibgerät begleitet.

WIE DIE GARANTIE AUS FÜLLEN ?

- Produkt: Referenz des Produktes
- Kaufdatum: Monat / Jahr
- Beschaffenheit: Massiv Gold / Massiv Silber / goldplattiert / silberplattiert / rhodiniert / palladiert / platinert etc.
- Händler: Stempel des Verkaufsgeschäftes



WERBEGESCHENKE

Allein der Name Caran d'Ache symbolisiert eine ebenso glanzvolle wie spielerische Welt. Er bedeutet mehr als eine Unterschrift, steht für herausragende Leistung und Kreativität. Unser Schweizer Unternehmen prägt einen neuen Stil, die unverwechselbare Handschrift des «Maison de Haute Ecriture». Bei Caran d'Ache finden Sie mehr als 200 Artikel in den Bereichen hochwertiger Schreib- und Bürowerkzeuge – personalisierte Geschenke, die Ihre Kunden und Partner bestimmt begeistern. Möchten Sie Ihren Kunden danken, sie an sich binden und Ihr Verkaufnetz weiter beleben? Dann blättern Sie am besten gleich in unserem Spezialkatalog für Werbegeschenke und verlangen ein Angebot.

DIE VERPACKUNG

Die Verpackungen von Caran d'Ache machen es Händlern und Endkunden leicht, Schreibgeräte jeder Art einfach zu identifizieren. Die Auswahl einheitlicher Farben, optimales Design und Grösse, Benutzung hochwertiger Materialien... Die Schreibinstrumente werden in einer hochqualitativ schwarzen Verpackung mit einer roten Umrandung und einer silberfarbenen Heissprägung des Logos geliefert. Seit Jahrzehnten leistet Caran d'Ache damit einen Beitrag zur Pflege seines Markenimages.

- Rote Papiertüten mit schwarzen Henkel (3 Grössen verfügbar)
- Geschenkbeutel mit Klebverschluss (3 Grössen verfügbar)
- Rot oder weiss Geschenkband mit dem Logo im Relief
- Geschenkpapierbögen, vorne schwarz, hinten rot mit Logo



DAS MERCHANDISING BEI CARAN D'ACHE

MERCHANDISING

Als Merchandising bezeichnet man sämtliche Techniken und Methoden zur Einführung und Präsentation von Produkten in Geschäften, welche die Sichtbarkeit einer Marke an diesen Verkaufsstellen verbessern.

Ein einheitliches und kohärentes Merchandising verbessert den Wiedererkennungswert und schafft ein starkes und weltweit identisches Image.

DAS MERCHANDISING BEI CARAN D'ACHE

Unser neues Merchandising-Konzept für Schreibgeräte ist Teil einer neuen Denkweise in unserem Maison: Wir wollen alle unsere Produkte und Sortimente am selben Ort und mit derselben visuellen Identität präsentieren.

Caran d'Ache hat anlässlich seiner Hundertjahrfeier im Jahr 2015 ein neues, einheitliches Logo für alle seine Produkte vorgestellt. Dieses Logo ist klar, schlicht, modern und besser lesbar (nimmt aber auch auf die Markengeschichte Bezug). Manchmal wird es auch mit dem Sechseck-Emblem kombiniert, das direkt auf die ikonischen Stifte von Caran d'Ache verweist.

Auf dieser Grundlage wurde ein globales Konzept für eine einheitliche Präsentation aller drei Produktwelten im Einzelhandel erarbeitet. Das Konzept « Haute Écriture » ist aus dieser Gesamtpräsentation hervorgegangen und wurde an die neuen Erkennungsmerkmale sowie an die neue Identität angepasst. Auch hier stehen Aktualität und Klarheit im Vordergrund.

DER MERCHANDISING -KATALOG

Dieses Dokument soll alle Hilfsmittel und Richtlinien erfassen, die eine optimale Vorstellung unserer Schreibgeräte-Reihe in unseren Präsentationszonen, -räumen und auf unseren Ständern gewährleisten.

- 51 Seiten innen
- Broschüre in 5 Sprachen als PDF-Version erhältlich

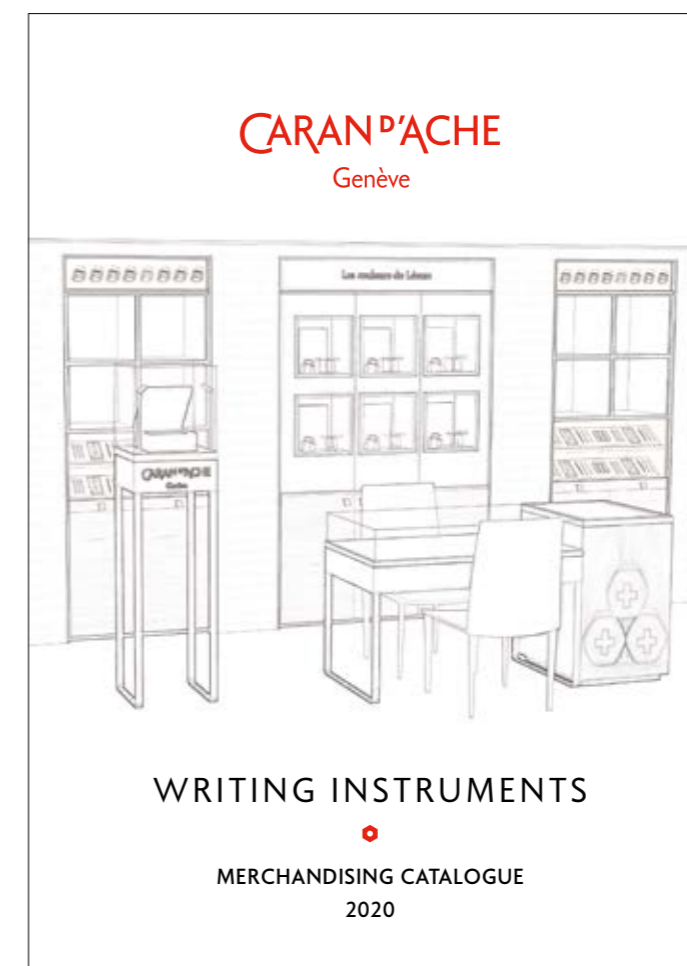

carandache.com

CARAN^D'ACHE

Genève

CARAN d'ACHE S.A. – Chemin du Foron, 19 – CH-1226 Thônex-Genève

Tel. +41 (0) 22 869 01 01 – Fax +41 (0) 22 869 01 39

ECRIDOR SAS · 5, Place Porte de France · F-74240 Gaillard

carandache.com

100012.221 DE / 2020